

At your side.
brother®

KÉZIKÖNYV
Négyszálas háztartási szegőgép

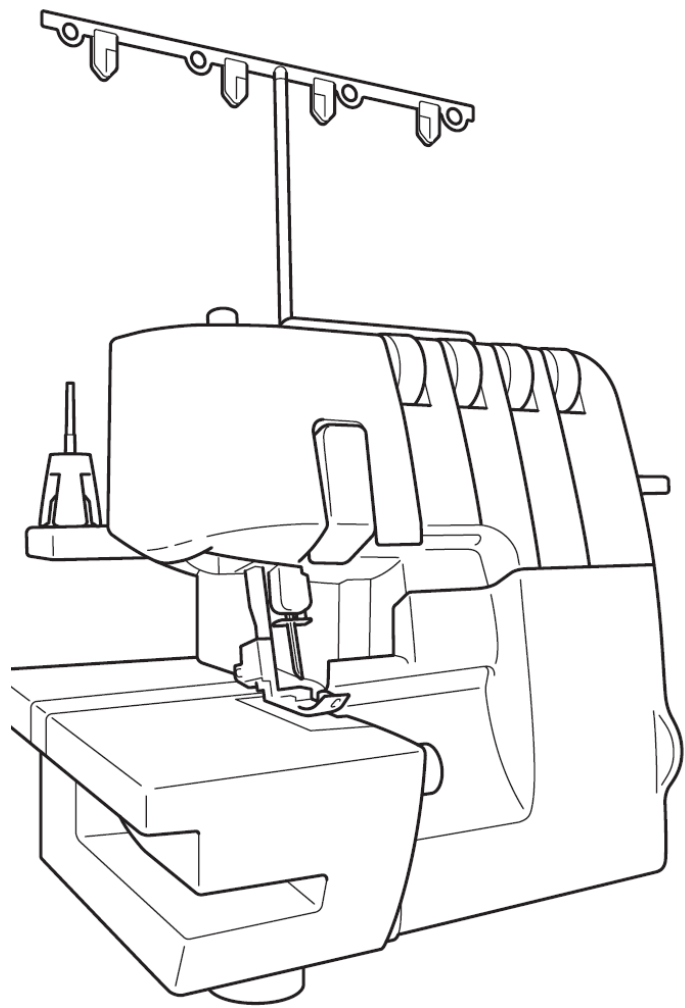

FONTOS BIZTONSÁGI UTASÍTÁSOK

A varrógép használatakor alapvető biztonsági óvintézkedéseket mindig be kell tartania, ilyenek az alábbiakban leírtak is. Használat előtt kérjük, hogy olvasson el minden, az alábbiakban leírt, instrukciót.

VESZÉLY – Az áramütés kockázatának csökkentésére:

1. A varrógépet soha nem szabad gazdátlanul hagyni amíg az a konnektorhoz van csatlakoztatva. Minden esetben közvetlenül használat után és tisztítás előtt húzza ki a varrógép dugóját az elektromos konnektorból.
2. Minden esetben a világító égő kicserélése előtt húzza ki a varrógép dugóját az elektromos konnektorból. Cserélje ki az égőt ugyanolyan típusú 15W-os égőre.

FIGYELMEZTETÉS – Égési seb, tűz, áramütés, vagy személyi sérülés kockázatának csökkentésére:

1. Ne engedje, hogy ez a készülék játékként legyen használva. Nagyon oda kell figyelni, ha a készüléket gyermek, vagy fiatalok használja.
2. A varrógépet csak ebben a kézikönyvben leírtaknak megfelelően használja. Csak a gyártó által ajánlott (ebben a kézikönyvben tartalmazott) kiegészítőket használjon.
3. Soha ne használja a varrógépet akkor, ha az elektromos vezeték, vagy a dugó megsérült, ha nem megfelelően működik, ha le lett ejtve, vagy megsérült, vagy beleesett a vízbe. Vigye vissza a varrógépet a legközelebbi felhatalmazott viszonteladóhoz vagy szerviz központhoz átvizsgálásra, javításra, elektromos, vagy mechanikus besabályozásra.
4. Soha ne használja a varrógépet akkor, ha bármelyik szellőzőnyílása elzáródott. Óvja a varrógép és a pedál szellőző nyílásait a pihe és por felhalmozódásától, illetve a lötyögő ruhadaraboktól.
5. Soha ne dobjon, illetve ne tegyen semmilyen tárgyat a varrógép semelyik nyílásába.
6. Ne használja a készüléket szabadban.
7. Ne üzemeltesse a készüléket ott, ahol aeroszol (spray) termékek vannak használva, vagy ahol az oxigén elhasználdódik.
8. A készüléket kikapcsolni úgy kell, hogy elforgatja a főkapcsolót az "O" szimbólum pozíciójába, ami a kikapcsolást jelenti, ezután pedig kihúzza a dugót a konnektorból.
9. Ne a vezetéknel fogva húzza ki a dugót a konnektorból. Ha ki akarja húzni, akkor fogja meg a dugót és azt húzza, ne a vezetéket.
10. Az ujjait tartsa távol az összes mozgó alkatrészről. Különös figyelem szükséges a varrógép tűje körül.
11. Mindig a megfelelő tű lemezt használja. A rossz lemez a tű eltörését okozhatja.
12. Ne használjon elgörbült tűt.
13. Ne húzza vagy nyomja a ruhaanyagot varrás közben. Ez eltörheti a tűt.
14. Kapcsolja ki a varrógépet (az "O" szimbólum pozíciójába), mindig amikor valamit állít a tű környékén, mint például a tű befűzése, a tű cseréje, az orsó befűzése, vagy a lábpedál cseréje esetén.
15. Mindig húzza ki a készülék dugóját az elektromos konnektorból a fedőlapok eltávolításánál, kenésnél, vagy amikor más egyéb (ebben a felhasználói kézikönyvben megemlített) egyéni szerviz szabályozást csinál.
16. Ezt a varrógépet fiatal gyermek, vagy fogyatékos ember ne használja felügyelet nélkül.
17. A gyermekeket felügyelni kell, azért hogy biztosak lehessünk abban, hogy nem játszanak a varrógéppel.
18. Ne szerelje szét a készüléket.

VIGYÁZAT – A biztonságos használat érdekében

1. (CSAK USA) This appliance has a polarized plug (one blade wider than the other) to reduce the risk of electric shock, this plug is intended to fit in a polarized outlet only one way. (For U.S.A. Only)
2. (CSAK USA) If the plug does not fit fully in the outlet, reverse the plug. (For U.S.A. Only)
3. (CSAK USA) If it still does not fit. Contact a qualified electrician to install the proper outlet.
4. (CSAK USA) Do not modify the plug in any way.
5. Varrás közben figyeljen a tűre. Ne érintse meg a kézi kereket, a szálemelő kart, a tűt, és a többi mozgó alkatrészt varrás közben.
6. Ne felejtse el a készüléket kikapcsolni és kihúzni a hálózati csatlakozót a konnektorból, ha
 - befejezte a varrógéppel való munkát,
 - a tűt vagy egyéb alkatrészt kicserél,
 - áramszünet következik be a gép használata közben,
 - ellenőrzi vagy tisztítja a gépet,
 - őrizetlenül hagyja a gépet.
7. Ne tároljon semmit a pedálon.
8. Közvetlenül a falba csatlakoztassa a készüléket. Ne használjon hosszabbítókat.
9. Ha víz kerül a készülékbe, akkor azonnal húzza ki a hálózati csatlakozót, és vegye fel a kapcsolatot a viszonteladójával.
10. Ne tegyen bútort a vezetékre.
11. Ne nyomja és ne húzza a vezetéket, amikor a konnektorból kihúzza a dugót.
12. Ne érintse a vezetéket vizes kézzel.
13. A készüléket a falcsatlakozó közelében helyezze el.
14. Ne tegye a készüléket egyenetlen felszínre.
15. Ne tegyen rá a készülékre semmit.
16. Ha bármilyen abnormális zajt, vagy egyebet vesz észre, akkor vegye fel a kapcsolatot a viszonteladójával.

A készülék hosszabb élettartama érdekében

1. Ne tegye ki a készüléket közvetlen napsütésnek és magas páratartalomnak. Ne használja vagy tárolja a készüléket közel a fűtőtesthez, vasalóhoz, halogén lámpához vagy egyéb forró tárgyhoz.
2. A burkolat tisztításához enyhén mosószeres vagy szappanos vizet használjon. Benzin, higító és sűrűlőpor kárt okozhat a burkolaton vagy a készülékben és így használhatatlanná válhat.
3. Ne dobálja vagy üsse a gépet.
4. Mindig nézzen utána a használati útmutatóban mielőtt kicseréli, vagy beállítja a nyomótalpat, a tűt vagy egyéb alkatrészt, hogy biztos legyen abban, hogy helyesen fogja azokat beállítani.

A készülék javítása vagy be szabályozása

Ha a készülék elromlik vagy szabályozásra szorul, kérjük először nézze át a használati útmutatóban található hibaelhárítási táblázatot, hogy a vizsgálatot és a be szabályozást saját maga is el tudja végezni. Amennyiben a felmerült problémát nem tudja megoldani, vegye fel a kapcsolatot a helyi kijelölt szervizzel.

„ŐRIZZE MEG EZEKET AZ UTASÍTÁSOKAT”

„Ez a varrógép csak otthoni felhasználásra készült.”

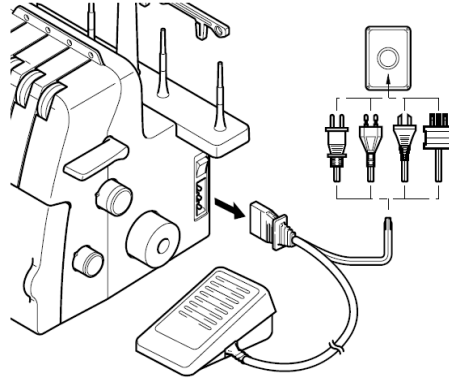

VIGYÁZAT

Amikor felügyelet nélkül hagyja a varrógépet, akkor a főkapcsolónak és a világítás kapcsolónak ki kell kapcsolva lennie, vagy pedig a dugót ki kell húzni a konnektorból.

Amikor karbantartja ezt a varrógépet, vagy amikor eltávolítja a borítékot, vagy amikor kicseréli a világító izzót, akkor a készülék dugóját ki kell húzni a konnektorból.

CSAK ANGLIAI, ÍRORSZÁGI, MÁLTAI, ÉS CIPRUSI FELHASZNÁLÓKNAK FOR USERS IN THE UK, EIRE, MALTA AND CYPRUS ONLY

If this machine is fitted with a three-pin non-rewireable BS plug then please read the following.

IMPORTANT

If the available socket outlet is not suitable for the plug supplied with this equipment, it should be cut off and an appropriate three pin plug fitted. With alternative plugs an approved fuse must be fitted in the plug.

NOTE: The plug severed from the main leads must be destroyed as a plug with bared flexible cords is hazardous if engaged in a live socket outlet. In the event of replacing the plug fuse, use a fuse approved by ASTA to BS 1362, i.e. carrying the mark, rating as marked on plug.

Always replace the fuse cover. Never use plugs with the fuse cover omitted.

WARNING: DO NOT CONNECT EITHER WIRE TO THE EARTH TERMINAL WHICH IS MARKED WITH THE LETTER 'E', BY THE EARTH SYMBOL OR COLOURED GREEN OR GREEN AND YELLOW.

The wires in this main lead are coloured in accordance with the following code:

Blue Neutral

Brown Live

As the colours of the wiring in the main lead of this appliance may not correspond with the coloured markings identifying the terminals in your plug, proceed as follows:

The wire which is coloured blue must be connected to the terminal which is marked with the letter 'N' or coloured black or blue.

The wire which is coloured brown must be connected to the terminal which is marked with the letter 'L' or coloured red or brown.

GRATULÁLUNK, HOGY EZT A KOMPAKT SZEGŐVARRÓGÉPET VÁLASZTOTTA

Az ön gépe egy kiváló minőségű könnyen használható eszköz. Ahhoz, hogy teljesen kihasználhassa a gép előnyeit, kérjük, hogy tanulmányozza át figyelmesen ezt a kiskönyvet.

Ha további információra van szüksége a készülék használatát illetően, akkor a legközelebbi hivatalos viszonteladójával vegye fel a kapcsolatot, aki örömmel áll az ön rendelkezésére.

VIGYÁZAT

Amikor felügyelet nélkül hagyja a varrógépet, akkor a főkapcsolónak és a világítás kapcsolónak ki kell kapcsolva lennie, vagy pedig a dugót ki kell húzni a konnektorból.

Amikor a készüléket nem használja, akkor ajánlatos a készülék dugóját kihúzni a konnektorból.

A MOTORRAL KAPCSOLATOS MEGJEGYZÉSEK

- A varrógép maximális működési sebessége 1300 öltés / perc. Ez a sebesség egy normál, láb-vezérlésű varrógép működési sebességéhez viszonyítva, amely 300 – 800 öltés / perc, igen gyors.
- A varrógép folyamatos működésekor a motorban hő keletkezik, de ez nem zavarja a rendes működést. Fontos, hogy a ruhaanyagot, és egyéb anyagokat, például papírt távol tartsunk a szellőzőnyílásoktól.

Tartalom

1. FEJEZET	
A VARRÓGÉP RÉSZEK NEVEI ÉS AZOK FUNKCIÓI	4
TARTOZÉKOK.....	5
A KÉSZÜLÉK ÁRAMELLÁTÁSA.....	6
AZ ELŐLAP FELNYITÁSA /BEZÁRÁSA.....	6
A NYOMÓTALP FELCSATOLÁSA / ELTÁVOLÍTÁSA.....	6
HULLADÉK GYŰJTŐ.....	7
SZABAD-KAR VARRÁS (ELTÁVOLÍTOTT ASZTAL KIEGÉSZÍTŐ).....	7
VÁGÓKÉS KIKAPCSOLÁSA.....	8
ÖLTÉSHOSSZ.....	8
ÖLTÉSSZÉLESSÉG.....	8
DIFFERENCIÁL KELMETOVÁBBÍTÓ.....	9
A NYOMÓTALP NYOMÁSEREJÉNEK BEÁLLÍTÁSA.....	9
SZÁLFESZÍTŐ BEÁLLÍTÁSA.....	10
SZÁLFESZESSÉG BEÁLLÍTÁSI TÁBLÁZAT, KÉT-TŰ (NÉGY-SZÁL).....	11
SZÁLFESZESSÉG BEÁLLÍTÁSI TÁBLÁZAT, EGY-TŰ (HÁROM-SZÁL).....	12
TŰ.....	13
A TŰ ELTÁVOLÍTÁSA / FELSZERELÉSE.....	13
2. FEJEZET	
ELŐKÉSZÜLETEK A FŰZÉS ELŐTT	14
SZÁLTARTÓ.....	14
HOGYAN HASZNÁLJA A CÉRNATARTÓ TÁNYÉRT.....	14
HOGYAN HASZNÁLJA A NEC-HÁLÓT.....	14
BEFŰZÉS ELŐTT.....	14
3. FEJEZET	
A GÉP BEFŰZÉSE	15
AZ ALSÓ HUOKFOGÓ BEFŰZÉSE.....	15
A FELSŐ HUOKFOGÓ BEFŰZÉSE.....	17
A JOBBOLDALI TŰ BEFŰZÉSE.....	18
A BALOLDALI TŰ BEFŰZÉSE.....	18
4. FEJEZET - VARRÁSI RUHAANYAGOK, CÉRNÁK, ÉS TŰK ÖSSZEHOSONLÍTÁSI TÁBLÁZATA	19
5. FEJEZET	
VARRÁS	20
ÖLTÉS KIVÁLASZTÁS.....	20
ÖLTÉS TESZTELÉS.....	20
KILÁNCOLÁS.....	21
A VARRÁS ELKEZDÉSE.....	21
A KÉSZ MUNKA ELTÁVOLÍTÁSA.....	21
A LÁNC BIZTOSÍTÁSA.....	22
HA A SZÁLAK ELSZAKADNAK VARRÁS KÖZBEN.....	23
FINOM ANYAGOK VARRÁSA.....	23
KESKENY SZEGŐVARRÁS / FORGÓ FELHAJTÓ VARRÁS.....	23
KESKENY SZEGŐVARRÁS / FORGÓ FELHAJTÓ VARRÁS TÁBLÁZATA.....	25
KESKENY SZEGŐVARRÁS.....	25
FORGÓ FELHAJTÓ VARRÁS.....	25
6. FEJEZET	
HIBAKEZELÉS	26
7. FEJEZET	
KARBANTARTÁS	27
TISZTÍTÁS.....	27
OLAJOZÁS.....	27
A VILÁGÍTÁS IZZÓJÁNAK CSERÉJE.....	27
8. FEJEZET	
AZ OPCIONÁLIS NYOMÓTALPAK BEMUTATÓJA	28
HÓLOZÓ TALP.....	28
GUMIBEVARRÓ TALP.....	30
GYÖNGYVARRÓ TALP.....	31
KÉDERVARRÓ TALP.....	32
RÁNCOLÓ TALP.....	33
SPECIFIKÁCIÓK	34
SPECIFIKÁCIÓK.....	34

1. FEJEZET

A VARRÓGÉP RÉSZEK NEVEI ÉS AZOK FUNKCIÓI

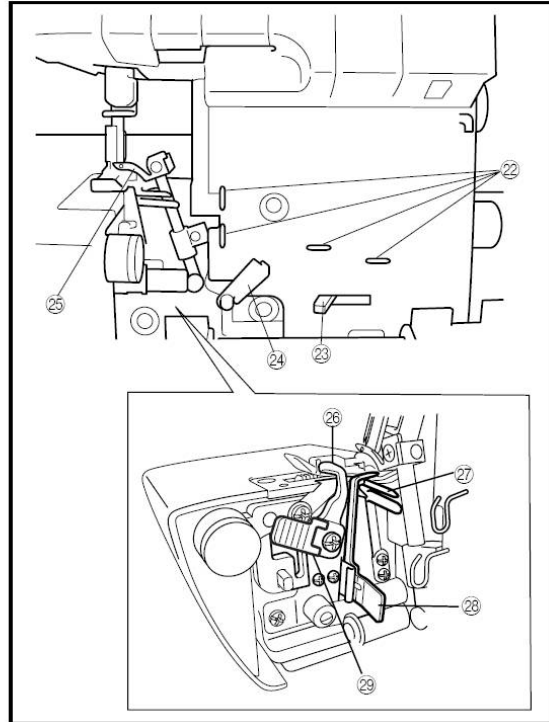
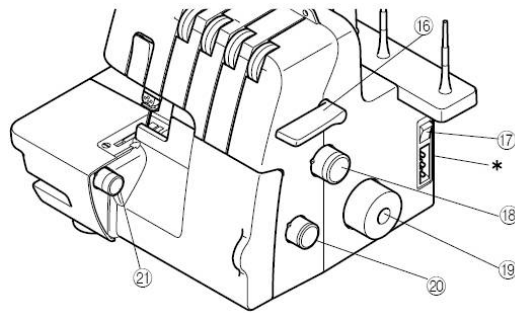
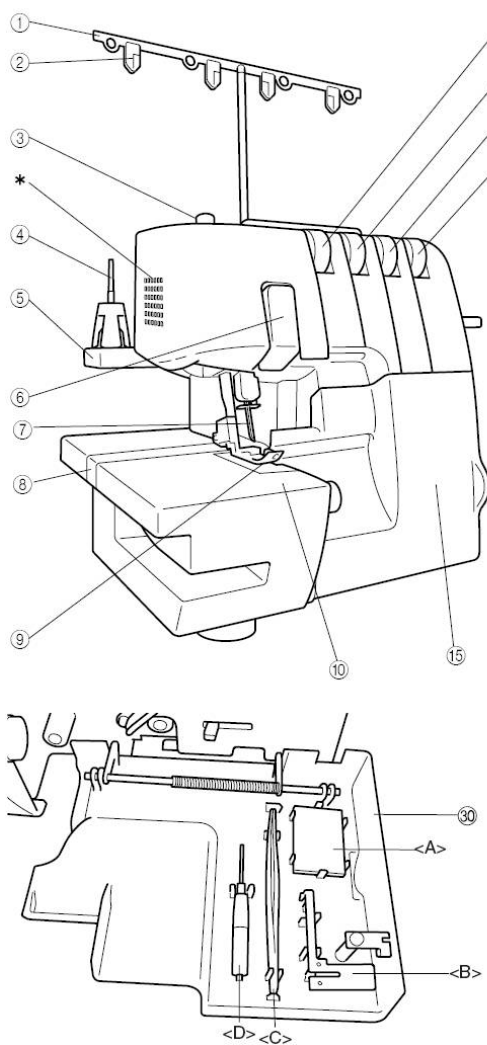

1. Száلتartó
2. Szálvezető
3. Nyomótalp nyomás szabályozó csavar
4. Cérnatartó tűske
5. Cérnatartó állvány
6. Szálemelő borító
7. Tűk
8. Asztalkiegészítő
9. Nyomótalp
10. Burkolat
11. Baloldali tű szálfeszítő forgatógomb
12. Jobboldali tű szálfeszítő forgatógomb
13. Szálfeszítő a felső hurokfogó részére
14. Szálfeszítő az alsó hurokfogó részére
15. Előlap
16. Talpemelő kar
17. Főkapcsoló és világítás kapcsoló
18. Öltéshossz állító forgatógomb

19. Kézikerék
20. Differenciál kelmetovábbító forgatógomb
21. Öltés szélesség forgatógomb

Az előlapon belül

22. Szálvezető
23. Alsó hurokfogó kikapcsoló karja
24. Szálemelő a hurokfogóknak
25. Felső hurokfogó
26. Felső kés
27. Alsó hurokfogó
28. Láncnyelv
29. Kés kar
30. Lehajtható burkolat

A tartozék kiegészítőket és az eltávolított láncnyelvet tárolhatja a lehajtható burkolatban

<A>: Tűkészlet, : Láncnyelv,

<C>: Csipesz, <D>: Csillagsavarhúzó

*Szellőző nyílások (az oldalán és a végén)

Tartozékok

Hozzáadott tartozékok.

1. Puha borító: X77871000
2. Kiegészítő táska: 122991052
3. Csipesz: XB1618001
4. Nec-háló (4): X75904000
5. Cérnatartó tányér (4): X77260000
6. Tisztító kefe: X759006001
7. Csillagsavarhúzó: XB0393001
8. Tűkészlet (SCHMETZ 130/705H): X75917001
#80: 2 db, #90: 2db
9. Pedál:
XC7359022 (120V terület)
XC7438322 (230V terület)
XC7456322 (UK)
XD0112022 (Argentína)
XD0852022 (Korea)
XD0105022 (Kína)
XE0629002 (Ausztrália, Új Zéland)
10. Útmutató DVD: XB1619001 (NTSC)
XB1660001 (PAL)

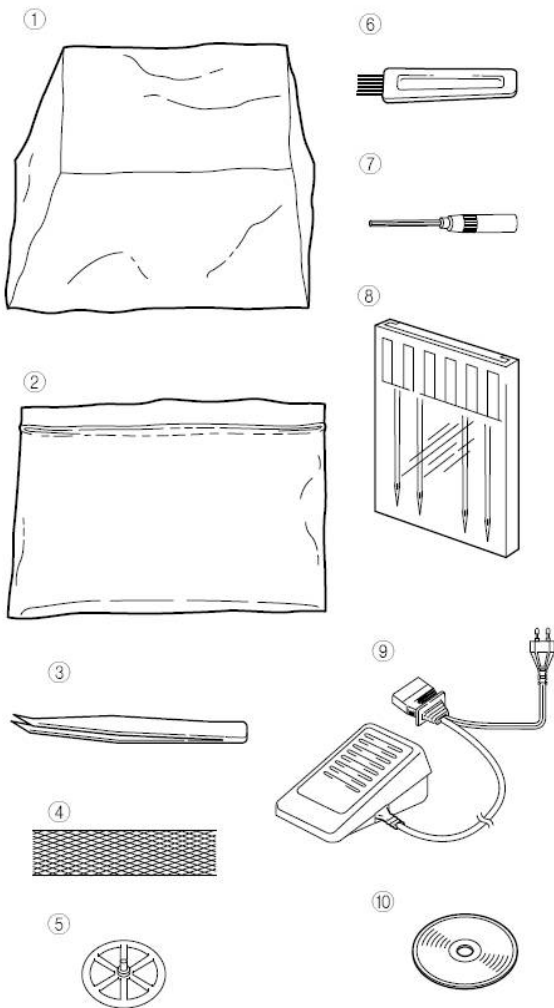

Opcionális tartozékok

11. Hólozó talp: X76590002

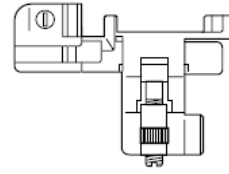

12. Ráncoló talp:
SA213 (USA, Kanada)
X77459001 (EGYEBEK)

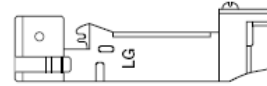

13. Gyöngysor talp:
SA211 (USA, Kanada)
X76670002 (EGYEBEK)

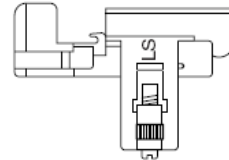

14. Kédverráó talp
SA210 (USA, Kanada)
XB02411101 (EGYEBEK)

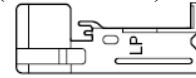

15. Gumibevráó talp
SA212 (USA, Kanada)
X76663001 (EGYEBEK)

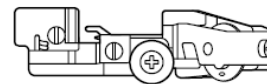

16. Hulladék gyűjtő: XB1530001



A készülék áramellátása

A készülék bekapcsolása

1. A készülék jobb-alsó sarkában levő konnektorba csatlakoztassa a három érintkezős csatlakozót. A hálózati dugót pedig csatlakoztassa a fali aljzatba.
2. Kapcsolja a főkapcsolót és a világítás kapcsolót <A> "I"-re (az "O" jelre kapcsoljon, amikor ki akarja kapcsolni a készüléket).

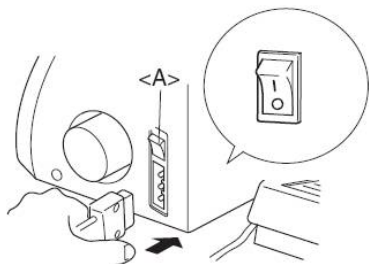

Működtetés

Amikor a pedál enyhén van lenyomva, akkor a készülék alacsony sebességgel dolgozik. Amikor a nyomás a pedálon fokozódik, akkor a készülék sebessége nő. Amikor elveszi a lábát a pedálról, akkor a készülék megáll.

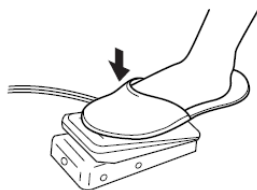

MEGJEGYZÉS (Csak USA részére)

Foot controller: Model KD-1902

This foot controller can be used for sewing machine models 3034D.

A kézikerék forgási iránya

A kézikerék <A> az óramutató járásával ellenkező irányban forog (a nyíl irányában). Ez az irány ugyanaz, mint egy általános otthoni varrógép esetén.

A tűk oly módon kerülnek a legmagasabb pozíciójukba, hogy a kézikereket a addig forgatjuk, amíg a keréken levő jelzés nem kerül egy vonalba a gépen levő jelzéssel.

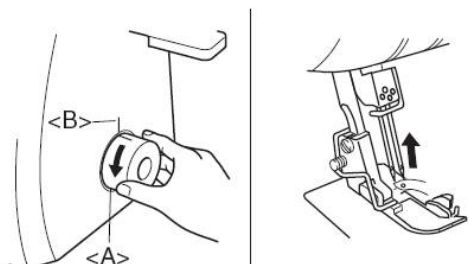

Az előlap felnyitása /bezárása

Szükséges az előlap kinyitása, amikor befűzi ezt a gépet. Csúsztassa jobbra (1), majd nyissa ki (2), vagy zárja be és csúsztassa balra.

VIGYÁZAT

Biztonsága érdekében győződjön meg arról, hogy előlap be van zárva, amikor működteti a gépet.

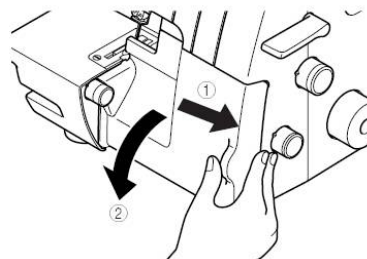

Mindig kapcsolja ki a készüléket, mielőtt kinyitja az előlapot.

A nyomótalp felcsatolása / eltávolítása

1. Kapcsolja ki a főkapcsolót és a világítás kapcsolót vagy húzza ki a dugót az elektromos hálózati csatlakozóból.
2. Emelje fel a talpemelőkart.(1)
3. Forgassa a kézikereket (2) úgy, hogy a kézikeréken levő jel egy vonalba kerüljön a készüléken levő jellel. (Lásd az 1. fejezetben "A kézikerék forgási iránya" részt.)
4. Nyomja meg a gombot a talpszáron és a standard nyomótalp eltávolíthatóvá válik. (3) (4)
5. Emelje tovább a nyomótalpat a talpemelőkar fölfelé emelése által. Majd távolítsa el a nyomótalpat, és tegye azt egy biztonságos helyre.
6. Ismét emelje tovább a nyomótalpat a talpemelőkar fölfelé emelése által. Majd helyezze a nyomótalpat pontosan a talpszár alá, oly módon, hogy a talpszár aljában levő lyuk pontosan illeszkedjen és elkapja a talp tetején levő rudat <C>. Majd eressze le a talpemelőkart, hogy ezáltal felcsatolhassa a nyomótalpat, miközben tartsa lenyomva a nyomótalpon levő gombot.

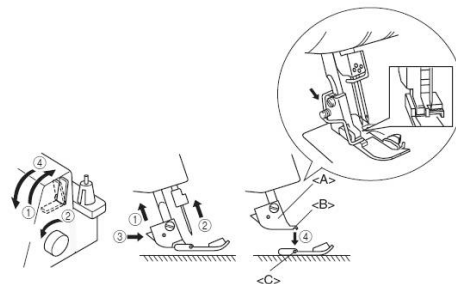

Hulladék gyűjtő

Az opcionális hulladék gyűjtő <A> tárolja varrás közben a lenyesett ruhaanyagot és a cérnaszálat.

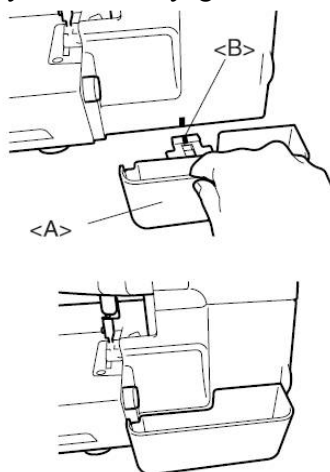

Felszerelése:

Nyomja be a hulladék gyűjtőt <A> addig, amíg az előlappal nem érintkezik.

MEGJEGYZÉS:

Győződjön meg arról, hogy pozicionálás eligazítót a megfelelő helyre pozicionálta-e készüléken.

Leszerelése:

Lassan húzza ki a Hulladék gyűjtőt.

MEGJEGYZÉS:

Az opcionális hulladék gyűjtő használható pedáltartóként is.

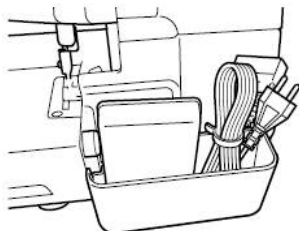

VIGYÁZAT

Minden esetben vegye ki a pedált a hulladék gyűjtőből amikor a készüléket szállítja.

Szabad-kar varrás (eltávolított asztal kiegészítő)

A szabad kar varrás által könnyebben lehetséges a nehezen hozzáférhető helyek megvarrása.

1. Távolítsa el az asztalkiegészítőt <A>.

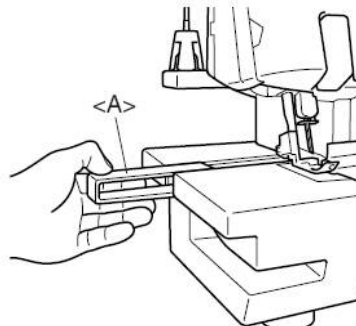

MEGJEGYZÉS:

Ügyeljen arra, hogy ne veszítse el az eltávolított asztalkiegészítőt.

2. Pozicionálja a ruhaanyagot, és kezdjen el varrni. (Lásd az 5. fejezetet.)

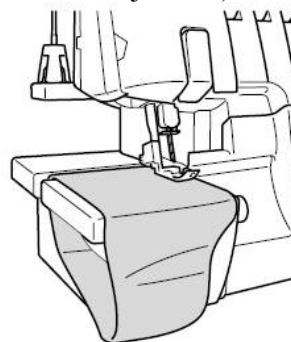

Vágókés kikapcsolása

Ahhoz, hogy a ruhaanyag elvágása nélkül varrjon, ki kell kapcsolnia a vágókést az alábbi módon.

VIGYÁZAT

Ne érintse a kést.

Csak akkor mozgassa a kés kart, amikor a tű a legalacsonyabb pozíciójában van.

Győződjön meg arról, hogy a hálózati csatlakozó ki van húzva a fali konnektorból mielőtt a vágókést kikapcsolja.

1. Húzza fel a kés kart <A>, majd húzza azt jobbra.

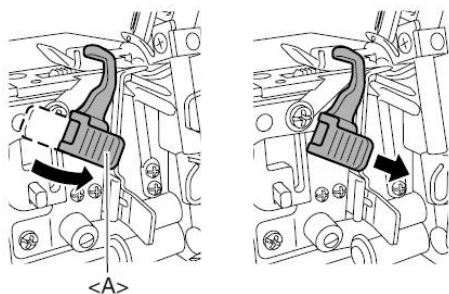

2. Húzza le a kést.

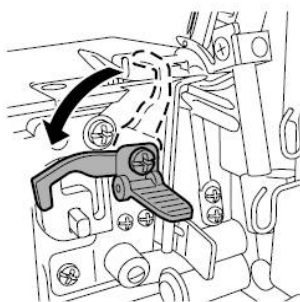

3. Húzza vissza teljesen a vágókést, majd húzza el a kezét a kartól.

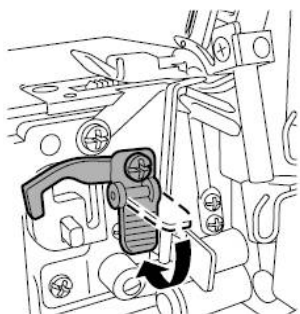

Öltéshossz

A normál öltéshosszúság 3 mm. Az öltéshosszúság változtatásához forgassa az öltéshosszúság szabályozó tárcsát a készülék jobb oldalán.

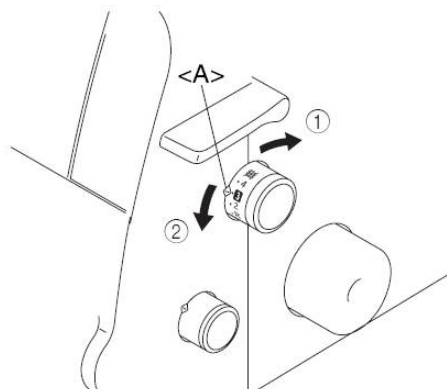

- (1) Rövidítse az öltéshosszúságot legfeljebb 2 mm hosszúságúra
 - (2) Hosszabbítsa az öltés hosszúságot legfeljebb 4 mm hosszúságúra
- <A> Választó jel

Öltésszélesség

A normál öltésszélesség beállítás a reguláris szegővarrógéphez 5mm. Az öltésszélesség megváltoztatásához forgassa az öltésszélesség szabályozó tárcsát.

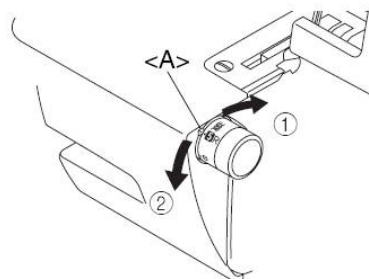







- (1) Rövidítse az öltéshosszúságot legfeljebb 2 mm hosszúságúra
 - (2) Hosszabbítsa az öltés hosszúságot legfeljebb 4 mm hosszúságúra
- <A> Választó jel

Differenciál kelmetovábbító

Ez a berendezés a nyomótalp alatt két sorozat kelmetovábbító foggal van felszerelve, amelyek mozgatják a ruhaanyagot a készüléken keresztül. A differenciál kelmetovábbító vezérli mind az első mind a hátsó kelmetovábbító fogak mozgását. Amikor 1-re van állítva, akkor az kelmetovábbító fogak ugyanakkora sebességgel mozognak (1-es arány). Amikor a differenciál kelmetovábbító arány kevesebb mint 1-re van állítva akkor az első kelmetovábbító fogak kevesebbet tolnak, mint a hátsó kelmetovábbító fogak, és így kinyújtják a ruhaanyagot varrás közben. Ez nagyon könnyű ruhaanyagoknál hatékony, amelyek hajlamosak az összegyűrődésre. Amikor a differenciál kelmetovábbító arány több mint 1-re van állítva akkor az első kelmetovábbító fogak többet tolnak, mint a hátsó kelmetovábbító fogak, és így összenyomják a ruhaanyagot varrás közben. Ez rugalmas ruhaanyagoknál hatékony, amelyek hajlamosak a kinyúlásra.

Differenciál kelmetovábbító beszabályozás

Kelmetovábbító arány	Fő kelmetovábbító (hátsó)	Differenciál kelmetovábbító (első)	Hatás	Alkalmazás
0.7 - 1.0			Az anyag ki van nyújtva.	Akadályozza a vékony anyag gyűrődését
1.0			Nincs differenciál adagolás	Normál varrás
1.0 - 2.0			Az anyag össze van nyomva.	Akadályozza a stretch anyag kinyúlását

A normál beállítás 1.0 a differenciál kelmetovábbító forgatógombon.

A differenciál kelmetovábbító beszabályozásához forgassa a készülék jobb alsó részében levő tárcsát.

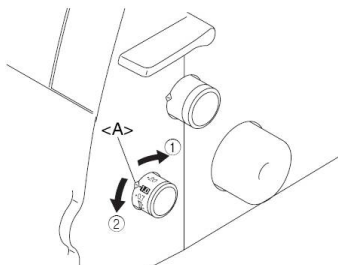

- (1)Kevesebb mint 1.0
- (2)Több mint 1.0
- <A> Választó jel

Egy példa

Amikor sztreccs anyagot varrunk a differenciál kelmetovábbító használata nélkül, akkor a szél hullámos lesz.

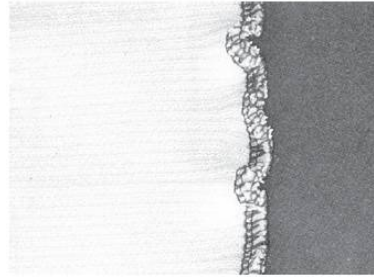

Ahhoz, hogy egyenletes eredményt kapjunk, állítsa be a kelmetovábbító arányt 1.0 és 2.0 közé. (A szükséges adagolási arány az anyag nyújthatósági mértékétől függ.) Ha rugalmasabb az anyag, akkor a differenciál kelmetovábbító arányt 2.0-hoz közelebbi értékre kell beállítani. Tesztelje le a varrást egy maradék ruhadarabral, hogy így megtalálhassa a megfelelő beállítást.

VIGYÁZAT

Amikor nem kinyújtható anyagot, például farmeranyagot varr, akkor ne használja a differenciál kelmetovábbítót, különben az tönkretetheti a ruhaanyagot.

A nyomótalp nyomáserejének beállítása

Forgassa a készülék bal felső sarkában levő nyomás szabályozó csavart. A szabályozást a csavaron feltüntetett értékek alapján végezheti el. A normál beállítás a "2".

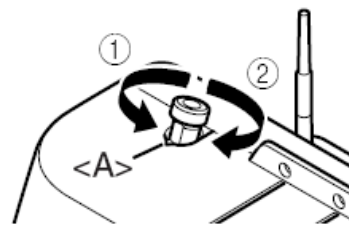

- (1)Kevesebb nyomás
- (2)Több nyomás
- <A> Választó jel

Szál feszítő beállítása

Mindegyik szálhoz van egy szál feszesség szabályozó forgatógomb, az alsó hurok szálhoz és a felső hurok szálhoz.

A helyes szál feszesség változhat a használt ruhaanyag típusától és vastagságától függően. A szál feszesség beállításának szükségessége lehet a varrandó anyag bármilyen változtatása esetén.

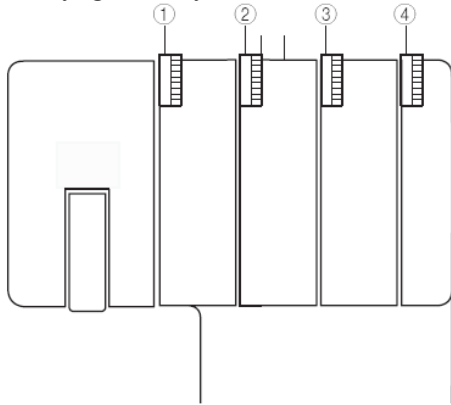

- (1) A sárga jelzésű feszesség forgatógomb a baloldali tűhöz.
- (2) A rózsaszín jelzésű feszesség forgatógomb a jobboldali tűhöz.
- (3) A zöld jelzésű feszesség forgatógomb a felső tűhöz.
- (4) A kék jelzésű feszesség forgatógomb az alsó tűhöz.

Feszesség vezérlés

A legtöbb esetben a varrást a "4"-es pozícióban kell elvégezni. (Szabvány: SPAN 60/3Z)

Ha az öltés minőség nem megfelelő, akkor válasszon ki egy másik feszességi beállítást.

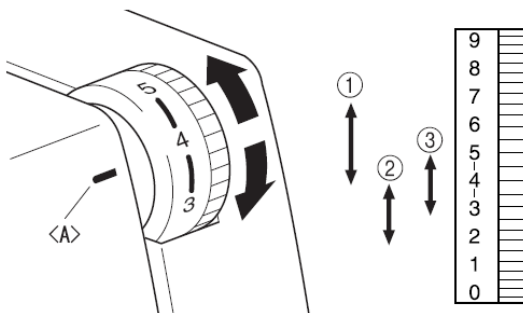

<A> Feszítés választó jel

- (1) Nagy feszesség: 4 – 7-ig
- (2) Kis feszesség: 4 – 2-ig
- (3) Közepes feszesség: 5 – 3-ig

Ha nem találja meg a helyes feszességet, akkor lásd a következő oldalakon levő táblázatokat.

VIGYÁZAT

Győződjön meg arról, hogy a szál megfelelően helyezkedik-e el a feszítő tárcsákon.

Szálfeszesség beállítási táblázat, Két-tű (Négy-szál)

- A: Fonák
 B: Felsőín
 C: Baloldali tű (a rajzon: bal tű) szál
 D: Jobboldali tű (a rajzon: jobb tű) szál
 E: Felső hurok szál
 F: Alsó hurok szál

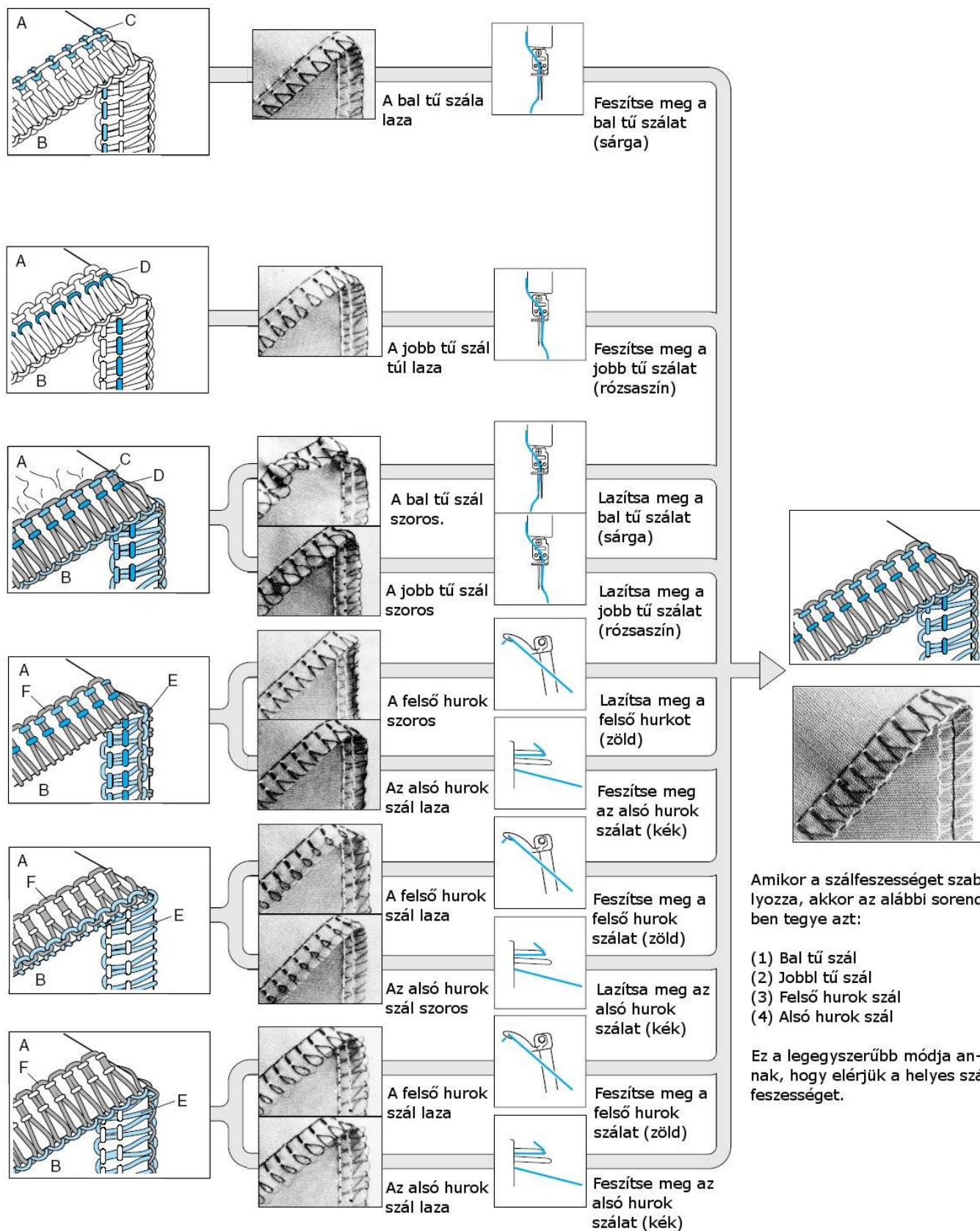

Amikor a szálfeszességet szabályozza, akkor az alábbi sorrendben tegye azt:

- (1) Bal tű szál
- (2) Jobb tű szál
- (3) Felső hurok szál
- (4) Alsó hurok szál

Ez a legegyszerűbb módja annak, hogy elérjük a helyes szálfeszességet.

Szálfezesesség beállítási táblázat, Egy-tű (Három-szál)

A: Fonák
 B: Felsőhurok
 C: Túszál
 D: Felsőhurok szál
 E: Alsóhurok szál

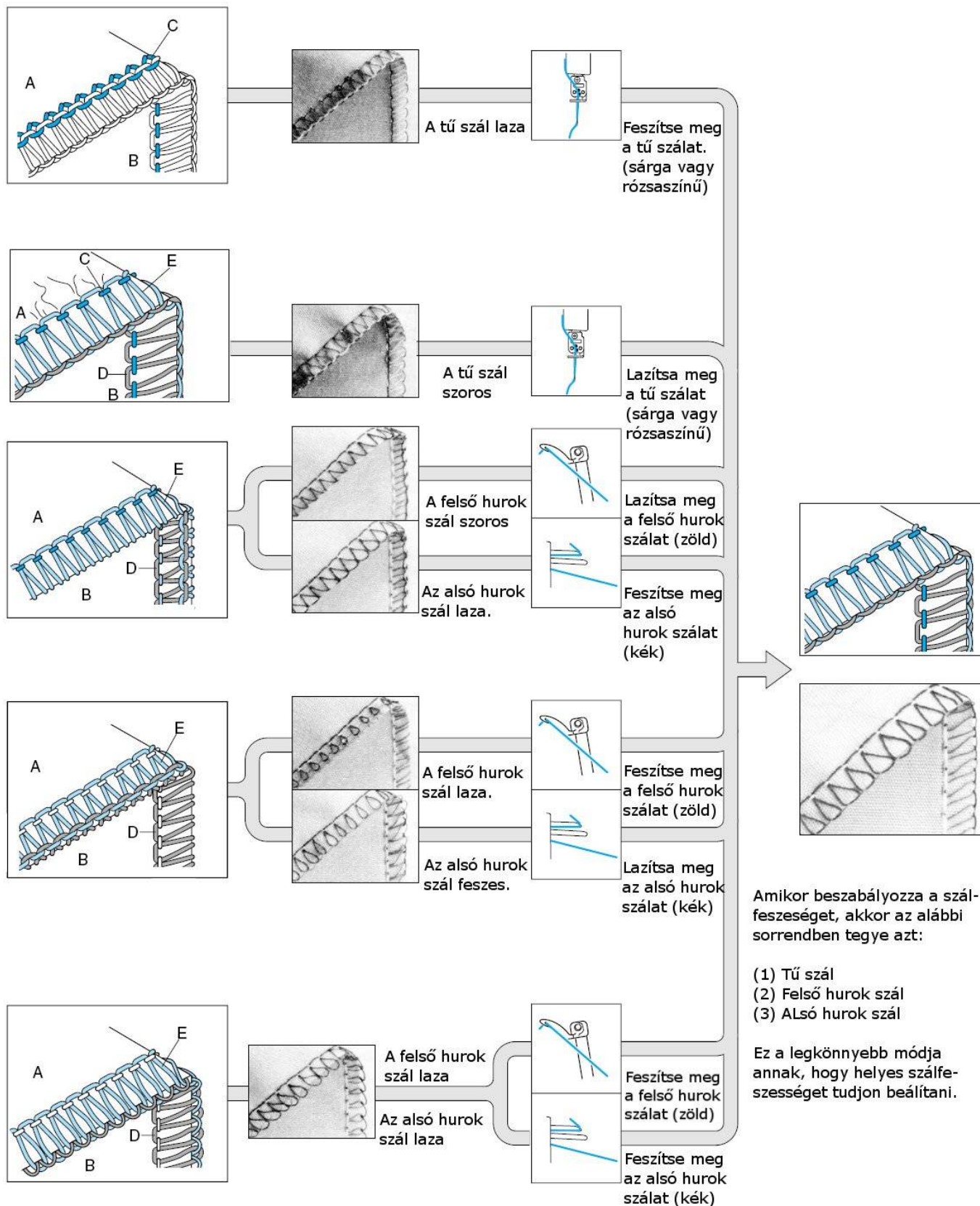

Amikor becsabályozza a szálfezeséget, akkor az alábbi sorrendben tegye azt:

- (1) Túszál
- (2) Felsőhurok szál
- (3) Alsóhurok szál

Ez a legkönnyebb módja annak, hogy helyes szálfezeséget tudjon beállítani.

Tű

Ez a készülék egy szabványos házi varrógép tűt használ.

Az ajánlott tű a SCHMETZ 130/705H (#80 vagy #90).

Tű leírás

(1) Hátsó (sík oldal) (2) Elülső (3) Horony

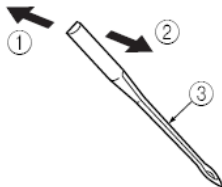

Hogyan ellenőrizzük a tűt

(4) Sík felület

(5) Helyezze a tűt a sík oldalára és ellenőrizze, hogy távolság párhuzamos-e.

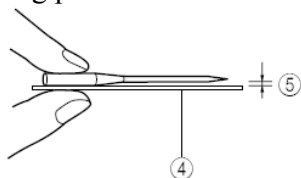

Csökkentheti a tű anyagtöréseinek számát ha a SCHMETZ 130/705H SUK (#90) BALL POINT tűt használ.

A tű eltávolítása / felszerelése

<A> A baloldali tű eltávolítása / felszerelése

 A jobboldali tű eltávolítása / felszerelése

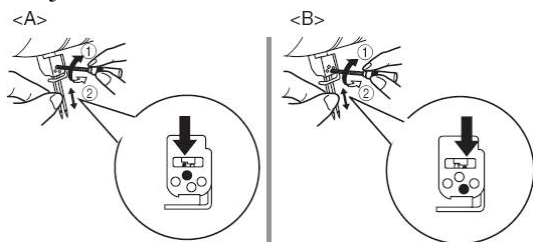

(1) Feszítés (2) Lazítás

Eltávolítás

1. Kapcsolja ki a főkapcsolót és a világítás kapcsolót
2. Forgassa a kézikereket úgy, hogy kézikeréken levő jel igazítva legyen a készüléken levő vonalhoz. (Lásd az 1. fejezetben "A kézikerek forgatási iránya" részt.)
3. Lazítsa meg a megfelelő tű rögzítő csavart az ábrán jelzett (2) irányba a csillag csavarhúzóval, és távolítsa el a tűt.

Felszerelés

1. Kapcsolja ki a főkapcsolót és a világítás kapcsolót.
2. Forgassa a kézikereket úgy, hogy kézikeréken levő jel igazítva legyen a készüléken levő vonalhoz. (Lásd az 1. fejezetben "A kézikerek forgatási iránya" részt.)
3. Tartsa a tűt Öntől ellenkező irányban a sík oldalával és helyezze azt fel, ahogy a készülék engedi.
4. Szorítsa meg a megfelelő tű rögzítő csavart az ábrán jelzett (1) irányba a csillag csavarhúzóval.

MEGJEGYZÉS

Győződjön meg arról, hogy minden tűt ezen a módon szerel fel. Ha a tűket helyesen szerelte fel, akkor a jobboldali tű egy kicsivel alacsonyabban van, mint a baloldali.

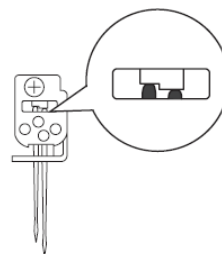

VIGYÁZAT

Minden esetben vigyázzon arra, hogy kikapcsolja a készüléket a tű eltávolítása / felszerelése előtt. Ne ejtse a tűt, vagy a tű tartó csavart a készülékbe, különben a készülék meghibásodhat.

2. FEJEZET ELŐKÉSZÜLETEK A FŰZÉS ELŐTT

Száltartó

Emelje a teleszkóp száltartót a legmagasabb pozíciójába. Győződjön meg arról, hogy a cérnatartó állványok igazítva vannak a cérna tartó tüskékhez, ahogy azt az alábbi ábra mutatja.

- (1) Szálvezető
- (2) Cérnatartó tüske
- (3) A helyes pozíció

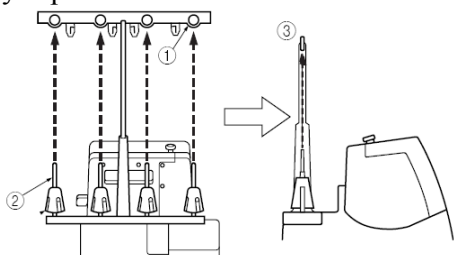

Hogyan használja a cérnatartó tányért

Amikor a varró cérna orsókat használja, a cérnatartó tányért kell használni, ahogy az alábbi ábra mutatja. Győződjön meg arról, hogy orsó horony az alján van.

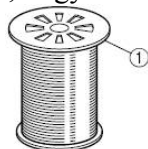

(1) Cérnatartó tányér

Hogyan használja a nec-hálót

Amikor lazán feltekert nylon szállal varr, akkor ajánlatos betakarni a cérnaorsót a nec-hálóval, hogy megakadályozza szál letekerődését az orsóról. Igazítsa a hálót az orsó alakjához.



Befűzés előtt

1. Biztonsága érdekében kapcsolja ki a főkapcsolót és a világítás kapcsolót.

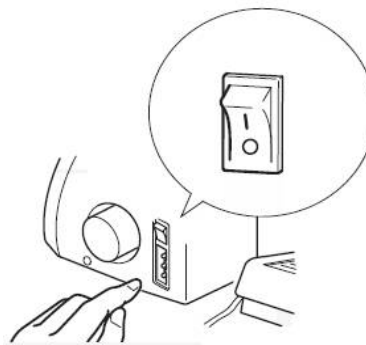

2. Emelje meg a nyomótalpat a talpemelő kar használatával.

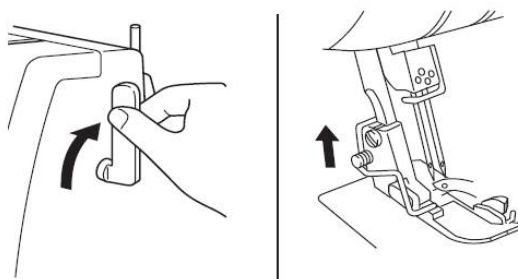

3. Forgassa a kézikereket úgy, hogy a kézikeréken levő jel <A> egy vonalba kerüljön a készüléken levő jellel . (Lásd az 1. fejezetben "A kézikerek forgási iránya" részt.)

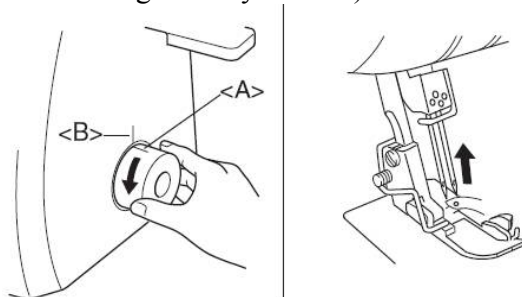

3. FEJEZET

A GÉP BEFŰZÉSE

A fűzést az alábbi sorrendben kell elvégezni.

1. Alsó hurokfogó
2. Felső hurokfogó
3. Jobboldali tű
4. Baloldali tű

Az alsó hurokfogó befűzése

Vezesse a szálát a bemutatott sorrendben, követve a kék színt és a számokat minden fűzési pontnál.

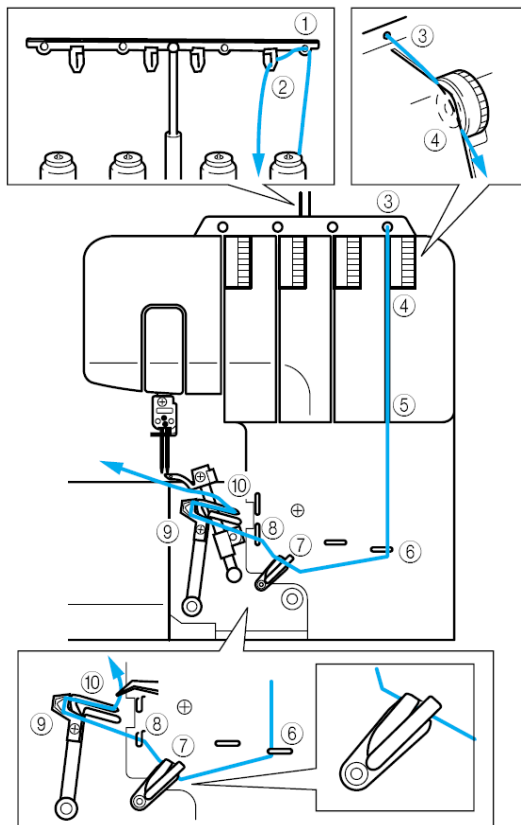

1. Nyissa ki az előlapot úgy, hogy csúsztassa jobbra, majd a tetejét saját maga felé irányítsa.
2. A szálát az orsóból először húzza ki majd közvetlenül fel a száltartón (1) és a száltartón levő szálvezetőn (2) keresztül hátulról előre.
3. Vezesse a szálát a készülék tetején levő lyukon (3) keresztül.
4. Vezesse a szálát a szálfeszítő tárcsán (4) keresztül, amely a kék színű feszesség szabályozó tárcsához közeli csatornában van.

5. Vezesse a szálát lefelé a csatornán és vigye a szálát a kék színű jelzések mellett levő fűző pontokon (5)(6)(7)(8) keresztül követve az ábrán jelzett számsorrendet.

MEGJEGYZÉS:

Győződjön meg arról, hogy befűzte mindkét szálemelőt.

Folytassa "Az alsó hurokfogó könnyű befűzési művelete"-nél.

Alsó hurokfogó könnyű befűzési művelete

1. Csúsztassa az alsó hurokfogó kikapcsoló kart <A> jobbra.

Az alsó hurokfogó az alábbiakban bemutatott

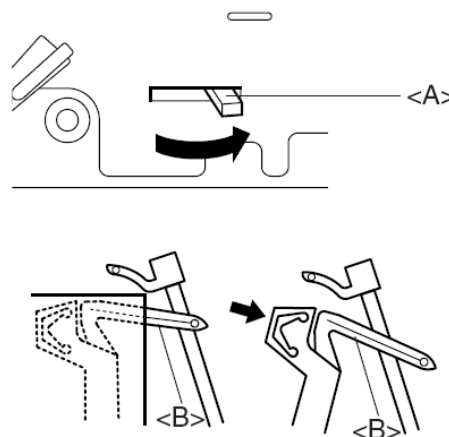

pozícióra mozdul.

VIGYÁZAT

Csak a nyíllal jelzett irányokban csúsztassa a kikapcsoló kart. Ha bármelyik irányban erőteljesen mozgatja a kikapcsoló kart, akkor ezáltal tönkre teheti.

Mielőtt csúsztatná az alsó hurokfogó kikapcsoló kart, győződjön meg arról, a tű a legmagasabb pozícióban van.

2. Vezesse a szálát az illusztrációnak megfelelően.

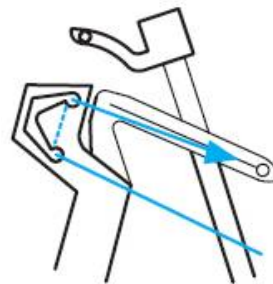

3. Vezesse a szálát az alsó hurokfogó fokán keresztül.

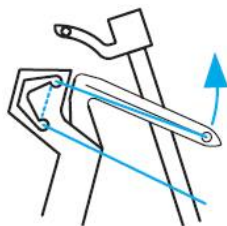

4. Lassan forgassa a kézikereket, és győződjön meg arról, hogy az visszatér az eredeti pozíciójába.

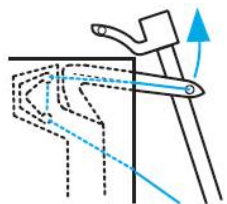

MEGJEGYZÉS:

Ha az alsó hurokfogó szál elszakad varrás közben, akkor vágja le és távolítsa el a szálát mindkét túból.

Mielőtt újra fűzné az alsó hurokfogót, győződjön meg arról, hogy az alsó hurokfogó újrafűzése pontosan úgy történik, ahogy azt az ábrák mutatják. A varrógép nem megfelelően fog működni, ha a fűzés nem a helyes sorrendben történik.

VIGYÁZAT

A tűket azután fűzze be, miután az alsó hurokfogó és a felső hurokfogó be lett fűzve.

A felső hurokfogó befűzése

Vezesse a szálát a bemutatott sorrendben, követve a zöld színt és a számokat minden fűzési pontnál.

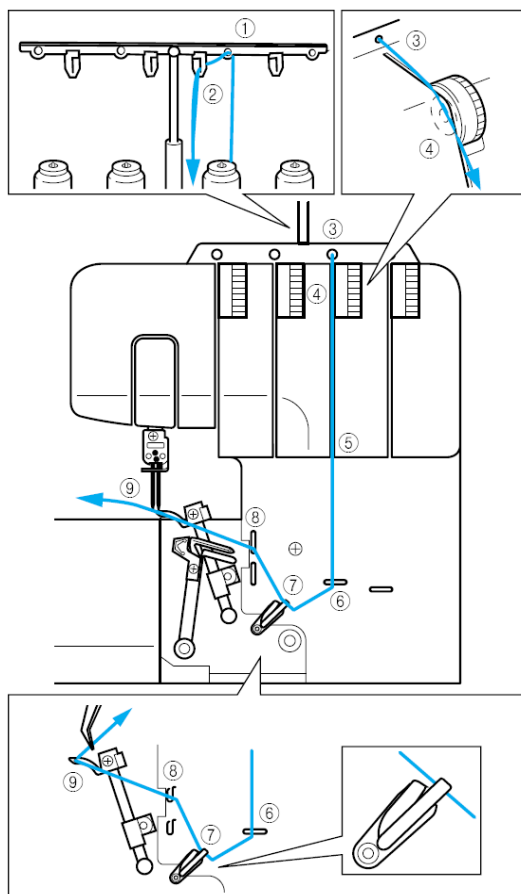

1. Nyissa ki az előlapot úgy, hogy csúsztassa jobbra, majd a tetejét saját maga felé irányítsa.
2. A szálát az orsóból először húzza ki majd közvetlenül fel a száltartón (1) és a száltartón levő szálvezetón (2) keresztül hátulról előre.
3. Vezesse a szálát a készülék tetején levő lyukon (3) keresztül.
4. Vezesse a szálát a szálfeszítő tárcsán (4) keresztül, amely a zöld színű feszesség szabályozó tárcsához közeli csatornában van.

5. Vezesse a szálát lefelé a csatornán és vigye a szálát a zöld színű jelzések mellett levő fűző pontokon (5)(6)(7)(8) keresztül követve az ábrán jelzett számsorrendet.

MEGJEGYZÉS:

Győződjön meg arról, hogy csak a felső szálemelőt fűzte be (7).

6. Vezesse a szálát az alsó hurokfogó fokán keresztül.

MEGJEGYZÉS:

Ha a felső hurokfogó szál elszakad varrás közben, akkor ez azért történhet, mert az alsó hurokfogó szál beleakadt a felső hurokfogóba. Ha ez történt, akkor engedje le a felső hurokfogót a kézikerek forgatása által, távolítsa el az alsó szálát a felső hurokfogóból, majd fűzze újra a felső hurokfogót legalább a feszítő tárcsától kezdve.

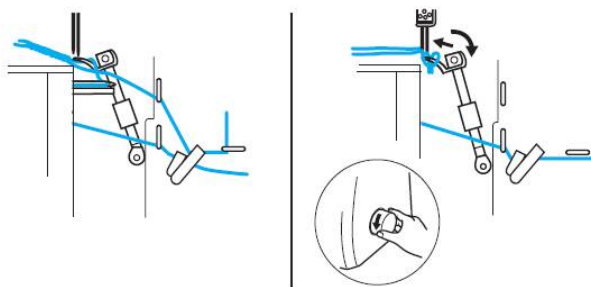

A jobboldali tű befűzése

Vezesse a szálát a bemutatott sorrendben, követve a rózsaszínt és a számokat minden fűzési pontnál.

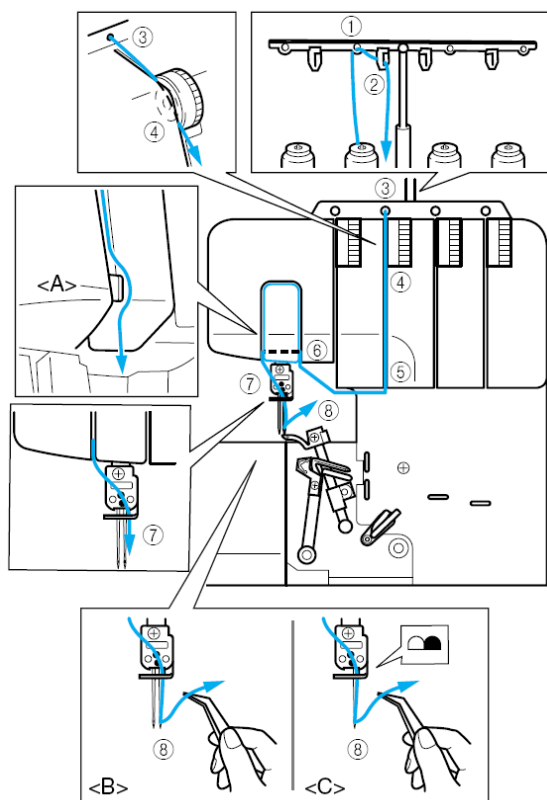

1. A szálát az orsóból először húzza ki majd közvetlenül fel a száltartón (1) és a száltartón levő szálvezetőn (2) keresztül hátulról előre.
2. Vezesse a szálát a készülék tetején levő lyukon (3) keresztül.
3. Vezesse a szálát a szálfeszítő tárcsán (4) keresztül, amely a rózsaszínű feszesség szabályozó tárcsához közeli csatornában van.
4. Vezesse a szálát lefelé a csatornán és vigye a szálát a rózsaszínű jelzések mellett levő fűző pontokon (5)(6)(7) keresztül követve az ábrán jelzett számsorrendet.

MEGJEGYZÉS:

Győződjön meg arról, hogy a szál az szétválasztónak csak a jobb oldalán ment keresztül <A>.

5. Vezesse le a szálát a szálvezetőn, majd a jobboldali tűn (8) keresztül hátulról előre.
: Két tű <C>: Egy tű

A baloldali tű befűzése

Vezesse a szálát a bemutatott sorrendben, követve a sárga színt és a számokat minden fűzési pontnál.

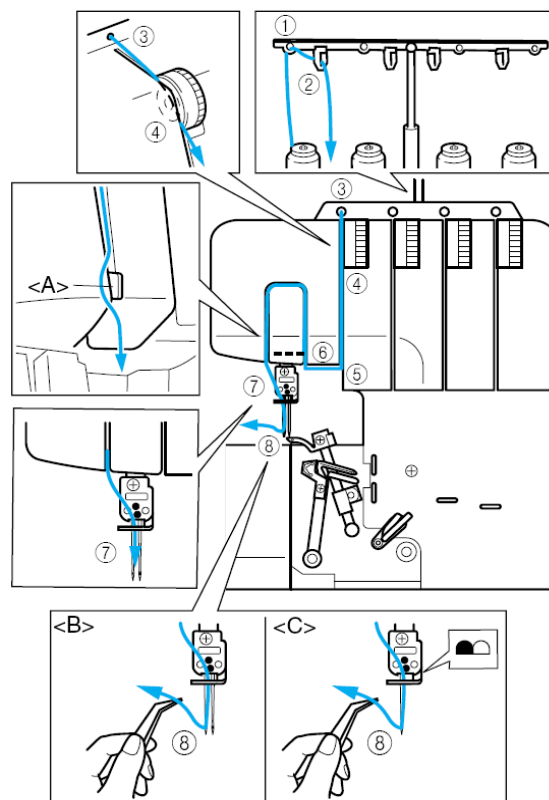

1. A szálát az orsóból először húzza ki majd közvetlenül fel a száltartón (1) és a száltartón levő szálvezetőn (2) keresztül hátulról előre.
2. Vezesse a szálát a készülék tetején levő lyukon (3) keresztül.
3. Vezesse a szálát a szálfeszítő tárcsán (4) keresztül, amely a sárga színű feszesség szabályozó tárcsához közeli csatornában van.
4. Vezesse a szálát lefelé a csatornán és vigye a szálát a sárga színű jelzések mellett levő fűző pontokon (5)(6)(7) keresztül követve az ábrán jelzett számsorrendet.

MEGJEGYZÉS:

Győződjön meg arról, hogy a szál az szétválasztónak csak a bal oldalán ment keresztül <A>.

5. Vezesse le a szálát a szálvezetőn, majd a baloldali tűn (8) keresztül hátulról előre.
: Két tű <C>: Egy tű

4. FEJEZET - VARRÁSI RUHAANYAGOK, CÉRNÁK, ÉS TŰK ÖSSZEHASONLÍTÁSI TÁBLÁZATA

<i>Ruhaanyag</i>	<i>Öltés</i>	<i>Öltéshossz (mm)</i>	<i>Szál</i>	<i>Tű</i>
Finom anyagok: Georgette Batszt Organtin Kötött anyag	Szegővarró öltés	2.0 – 3.0	Vastag cérna #80 – 90 Gyapjú #100 Műszál #80 - 100	SCHMETZ 130/705H #80
Finom anyagok: Georgette Batszt Organtin Kötött anyag	Keskeny szegővarró öltés	R – 2.0	Tű szál: Vastag cérna #80 – 90 Műszál #80 - 100 Hurokfogó szál: Kevert szál Vastag cérna #80 – 90 Műszál #80 - 100	SCHMETZ 130/705H #80
Közepes anyagok: Mercerezett pamut Gabardin Serge	Szegővarró öltés	2.5 – 3.5	Vastag cérna #60 – 80 Gyapjú #60 - 80 Műszál #60 - 80	SCHMETZ 130/705H #80 #90
Közepes anyagok: Mercerezett pamut	Keskeny szegővarró öltés	R – 2.0	Tű szál: Vastag cérna #60 – 80 Műszál #60 - 80 Hurokfogó szál: Kevert szál Vastag cérna #60 – 80 Műszál #60 - 80	SCHMETZ 130/705H #80 #90
Nehéz anyagok: Gyapjú szövet Farmerszövet Kötött munka	Szegővarró öltés	3.0 – 4.0	Gyapjú #50 – 60 Vastag cérna #60 Műszál #50 - 60	SCHMETZ 130/705H #90

MEGJEGYZÉS:

Diszító szál a legjobban a felső hurokfogóban fog működni a divatos varrásnál.

5. FEJEZET VARRÁS

Öltés kiválasztás

Varrás előtt válassza ki az öltés mintát. Ez a varrógép öt különböző öltésmintát tud varni az alábbi lépések követése által:

Négy-szálas szegővarrás

Használja mind a négy szálát és két tűt, ahhoz, hogy négy szálas szegővarrást készítsen.

Használat: Erős varratot eredményez. Használja kötések és horgolások esetén.

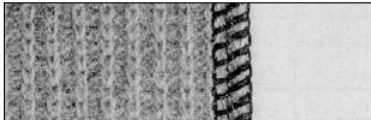

Három-szálas szegővarrás 5 mm

Használjon három szálát és a baloldali tűt, ezzel 5mm széles varratot hoz létre.

Használat: szegővarrásként öltönyökhöz, blúzokhoz, stb. Ideális a közép és nehéz súlyú anyagokhoz.

MEGJEGYZÉS:

Vegye ki a jobboldali tűt, amikor ezt a fajta szegővarrást készíti.



Három-szálas szegővarrás 2.8 mm

Használjon három szálát és a jobboldali tűt, ezzel 2.8mm széles varratot hoz létre.

Használat: szegővarrásként öltönyökhöz, blúzokhoz, stb. Ideális a könnyű és közepes súlyú anyagokhoz.

MEGJEGYZÉS:

Vegye ki a baloldali tűt, amikor ezt a fajta szegővarrást készíti.

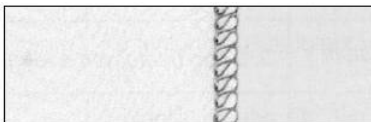

Keskeny szegővarrás 2.0mm és Forgó felhajtó varrás 2.0mm

Ezt dekoratív, vagy bfejező varráshoz használja.

Részletekért lásd a "Keskeny szegővarrás és Forgó felhajtó varrás"-t ebben a fejezetben.

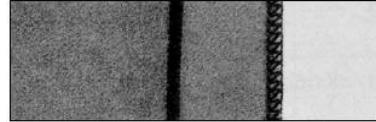

MEGJEGYZÉS:

Használhat opcionális kiegészítő talpakat még több variációjú öltésekhez. Részletekért lásd a 8. fejezetet.

Öltés tesztelés

Tesztelje le az öltést, mielőtt varni kezdene.

1. Mindegyik szálfeszességet "4"-esre állítsa.
2. Fűzze be a gépet, és húzza ki az összes szálát körülbelül 15 cm-re a nyomótalp alól.

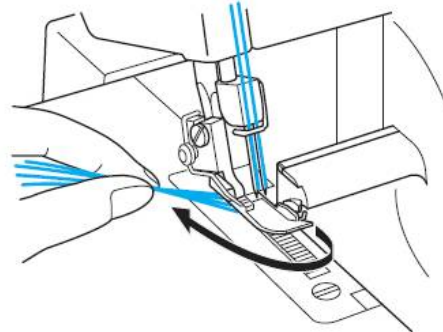

3. Helyezzen egy darab maradék anyagot a nyomótalp alá tesztelés céljából.

MEGJEGYZÉS:

Minden esetben emelje fel a nyomótalpat, mielőtt a ruhaanyagot alá helyezi. Nem kezdheti el a varrást csak úgy, hogy a ruhaanyagot a nyomótalp alá teszi, hanem a nyomótalpat is meg kell emelje.

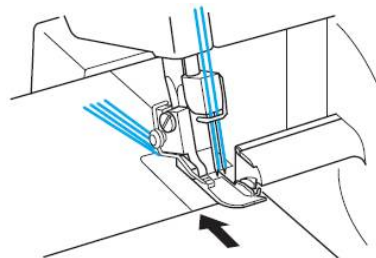

4. Bal kézben tartva az összes szálát forgassa a kézikereket lassan saját maga felé néhányszor és ellenőrizze, hogy a szálak befűzik-e magukat, mielőtt a pedált használná a varráshoz.

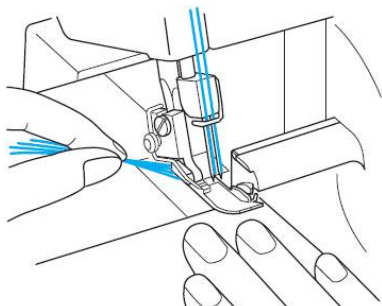

Kiláncolás

A teszt varrás után, folytassa a pedál finom lenyomását és láncoljon ki 10 cm-t. A szálak automatikusan láncba fűzik magukat.

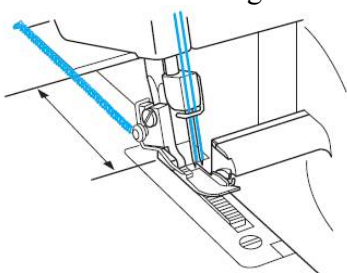

MEGJEGYZÉS:

Ha a szálfeszesség nem megfelelően becsabályozott, akkor a kiláncolt eredmény szabálytalan lesz. Ha ez történik, akkor húzza meg a szálakat finoman. Ellenőrizze a szálsorrendet, és szabályozza be a szálfeszességet, hogy egy szabályos láncot készíthessen. (Lásd az 1. fejezetben a "Feszesség forgatógomb" részt.)

A varrás elkezdése

1. Fűzze be a gépet, és húzzon ki minden szálát körülbelül 15 cm-re a nyomótalp alól.

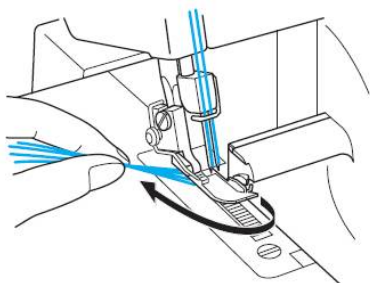

2. Emelje meg a nyomótalpat és helyezze el jól a nyomótalp alatt mielőtt elkezdene a varrást. Lassan varrjon néhány öltést a kézikerek megforgatásával.
3. Az anyag automatikusan továbbítódik. Önnek csak a kívánt irányba kell vezetnie azt.
4. Ellenőrizze az öltés formát (az öltés láncot), hogy az egyenletes-e. Ha az öltés nem egyenletes, akkor ellenőrizze le újra, hogy fűzés szabályosan, és megfelelő sorrendben történt-e.
5. Kövesse az Öltés Szabály Útmutatót a ruhaanyag varratok egyenletes vágásáért. Az Öltés Szabály Útmutató 9.5-öt, 12.7-et, 15.9-et, és 25.4 mm mutat akkor, amikor az öltés szélesség forgatógomb "5"-re van állítva.

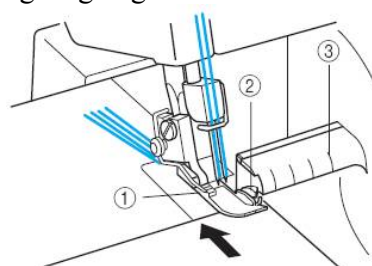

(1) Nyomótalp (2) Felső kés (3) Öltés Szabály Útmutató

A kész munka eltávolítása

Amikor a varrás befejeződött, akkor alacsony sebességen folytassa a gép működtetését, hogy megtörténjen az kiláncolás. Majd vágja le az öltéseket 5 cm-re a munkától. Ha az adagolás az kiláncolásra nem elég, akkor Ön húzza a szálát finoman.

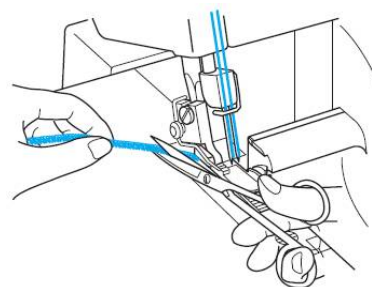

A lánc biztosítása

Két különböző eljárás van a lánc biztosítására.

1. Eljárás

Biztosítsa a láncot a varrat elejénél és a végénél a varrógéppel.

Egy varrat elejénél

1. Varrjon pár öltést, miután kiláncolt 5 cm-t.
2. Állítsa meg a gépet, és emelje fel a nyomótalpat.
3. Tegye a láncot a nyomótalp alá, és varrjon keresztül rajta saját maga felé húzva.
4. Miután néhány öltést megvarrt, vágja le a felesleges láncot a késsel, ahogy az alábbi ábrán illusztráltuk.

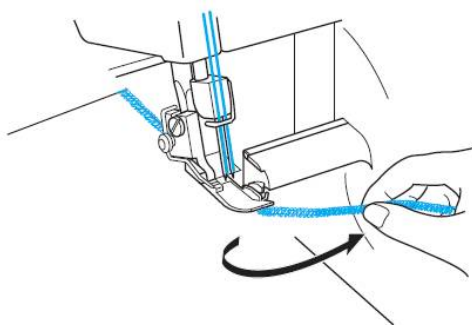

Egy varrat végénél

1. A varrat végénél varrjon egy öltést a ruhaanyagon túl, mielőtt leállítaná a gépet.

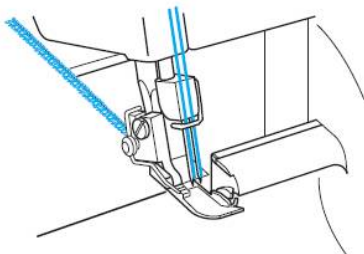

2. Emelje meg a nyomótalpat és a tűket, majd fordítsa meg a ruhaanyagot

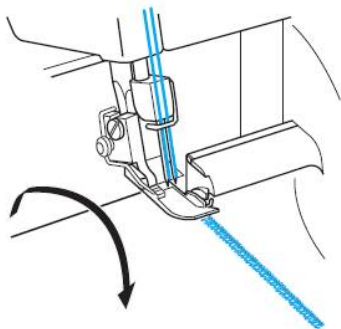

3. Engedje le a tűket és a nyomótalpat ugyanabban a pozícióban.
4. Varrjon keresztül a varraton, és vigyázzon, hogy nem vágja el késsel ezt a felülvarrt varratot.
5. Néhány öltés megvarrása után varrja ki az anyagot az alábbiakban illusztrált módon:

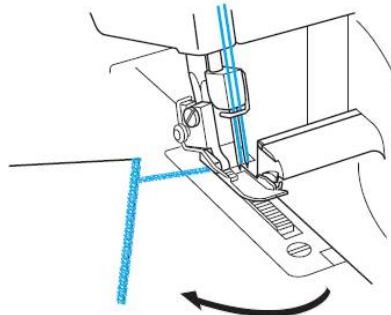

6. Ollóval vágja le a szálakat.

2. Eljárás

Ezzel az eljárással a lánc eleje és a vége ugyanolyan módon biztosítható.

1. Kösse meg a kilógó szálakat a lánc végénél.

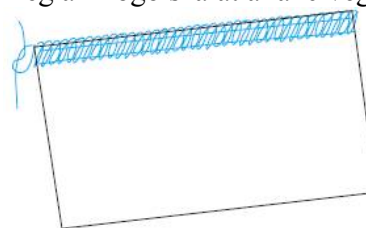

2. Tegye a láncot a varrat végébe egy nagyméretű fokkal rendelkező kézi varrotűt használva ehhez.

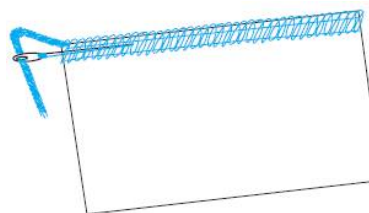

3. Rögzítse a láncot egy csepp ruhaanyag ragasztóval, és száradás után vágja le az extra öltéseket.

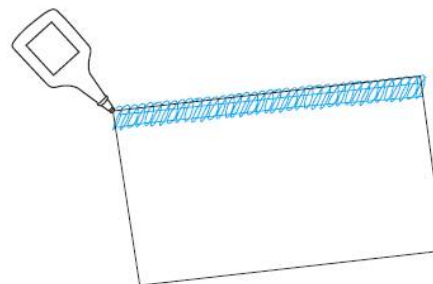

Ha a szálak elszakadnak varrás közben

Távolítsa el a ruhaanyagot és fűzze be a gépet újra a helyes sorrendben, Alsó szál, Felső szál, jobboldali tű, majd a baloldali tű (az újrafűzéshez lásd a 3. részben a "Fűzés" fejezetet). A nyomótalp alatt cserélje ki az anyagot és varrjon 3 – 5 cm-nyit rá az előző öltésekre.

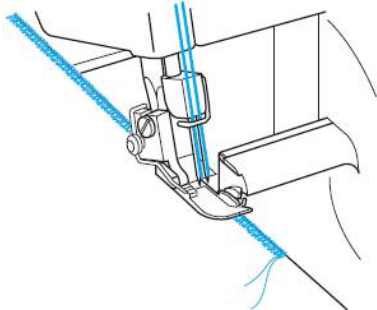

VIGYÁZAT

Ne hagyjon gombostűket a ruhaanyagban varrás közben, mivel ezek tönkreteszhetik a tűket és a késeket.

Finom anyagok varrása

1. Szabályozza be a nyomótalp nyomáserősségét, így megakadályozva az anyag összegyűrődését. (Lásd az 1. Fejezetben a "A nyomótalp nyomáserejének beállítását" című részt.)
2. Lazítson a szálfeszességen, de emlékezzen arra, hogy ha a szálfeszesség túl laza, akkor a szál elszakadhat és öltések kihagyódhatnak.

Keskeny szegővarrás / Forgó felhajtó varrás

A Keskeny szegővarrás / Forgó felhajtó varrás egy díszítő befejezés a könnyű és a közepes súlyú ruhaanyagokhoz. Ezt gyakran egy sarok befejezéséhez használják. Az öltés megvalósításához a baloldali tű eltávolítása után 3-szálás szegővarrást használunk.

Utasítások mind a Keskeny szegővarráshoz / mind pedig a Forgó felhajtó varráshoz

VIGYÁZAT

Kapcsolja ki a főkapcsolót és a világítás kapcsolót mielőtt kivessz / betesz egy tűt.

1. Vegye ki a baloldali tűt.

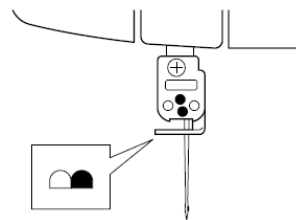

MEGJEGYZÉS:

- Az ajánlott cérna és tű kombinációhoz lásd a 4. fejezetben a "A varrási anyagok, szálak, és tűk összehasonlító táblázata" részt.
2. Fűzze be a varrógépet a három szálás szegővarráshoz, a jobboldali tűt használva.
 3. Távolítsa el a láncnyelvet <A>
 - (1) Emelje fel a talpemelő kart.
 - (2) Húzza a szálakat a készülék háta felé
 - (3) Ellenőrizze, hogy biztos lehessen abban, hogy a szál már nem tekeredik a láncnyelv köré.
 - (4) Nyissa ki az előlapot
 - (5) Forgassa a kézikereket addig, amíg a felső hurokfogó a legalsó pozícióba nem kerül.
 - (6) Húzza a láncnyelvet jobbra, majd távolítsa el azt.

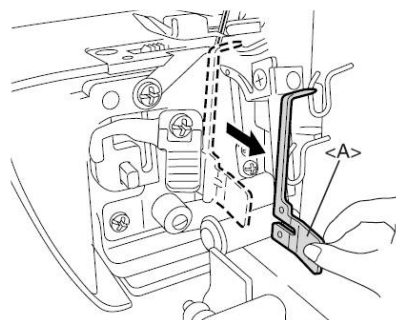

A láncnyelv <A> tárolója az előlapon belül van.

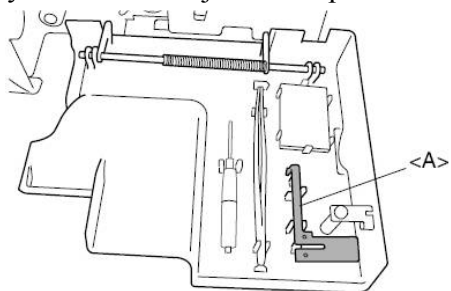

MEGJEGYZÉS:

Győződjön meg arról, hogy felszerelte a láncnyelvet, amikor normál szegővarrást akar varrni.

4. Szabályozza be az öltésszélesség tárcsát legfeljebb az "R" pozícióig.

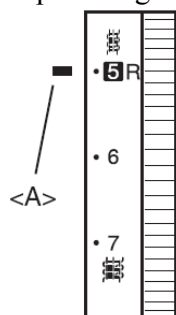

<A> Választó jel

5. Szabályozza be az öltés hosszúságát.

Állítsa az öltés hosszúság szabályozó tárcsát az "R to 2" pozícióra (a keskeny szegővarrás esetén "R to 2"-re, a Forgó felhajtó varrás esetén pedig az "R"-re)

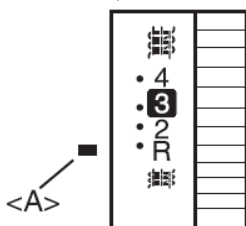

<A> Választó jel

Keskeny szegővarrás / Forgó felhajtó varrás táblázata

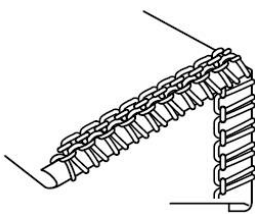
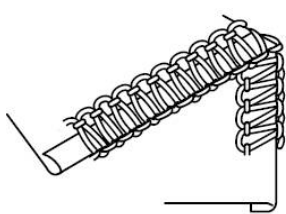
	Keskeny szegővarrás	Forgó felhajtó varrás
Öltés stílus	<p>Az anyag oldala alatt</p>  <p>Az anyag tetején</p>	<p>Az anyag oldala alatt</p>  <p>Az anyag tetején</p>
Anyagok	Lásd a 4. fejezetet az "Öltés anyagok, szálak, és tűk összehasonlító táblázata"	Lásd a 4. fejezetet az "Öltés anyagok, szálak, és tűk összehasonlító táblázata"
Tű szál	Lásd a 4. fejezetet az "Öltés anyagok, szálak, és tűk összehasonlító táblázata"	Lásd a 4. fejezetet az "Öltés anyagok, szálak, és tűk összehasonlító táblázata"
Felső hurokfogó szál	Lásd a 4. fejezetet az "Öltés anyagok, szálak, és tűk összehasonlító táblázata"	Lásd a 4. fejezetet az "Öltés anyagok, szálak, és tűk összehasonlító táblázata"
Alsó hurokfogó szál	Lásd a 4. fejezetet az "Öltés anyagok, szálak, és tűk összehasonlító táblázata"	Lásd a 4. fejezetet az "Öltés anyagok, szálak, és tűk összehasonlító táblázata"
Öltés hosszúság	R	R-2.0
Öltés szélesség	R	R
Láncnyelv	Eltávolított	Eltávolított
Szálfeszesség	Finom anyagokhoz Közepes anyagokhoz	Finom anyagokhoz Közepes anyagokhoz
Tű szál	4 (3 – 5) 5 (4 – 6)	4 (3 – 5) 5 (4 – 6)
Felső hurokfogó szál	5 (4 – 6) 5 (4 – 6)	5 (4 – 6) 6 (5 – 7)
Alsó hurokfogó szál	7 (6 – 8) 7 (6 – 8)	5 (4 – 6) 6 (5 – 7)

6. FEJEZET

HIBAKEZELÉS

Ez a varrógép hibamentes működésre lett tervezve. Habár az alábbi táblázat olyan hibákat jelez, amelyek akkor történhetnek, ha az alapvető beállítások nem megfelelően történtek.

<i>Hiba</i>	<i>Ok</i>	<i>Kezelés</i>
1. Nincs adagolás	A nyomótalp nyomásereje túl kevés.	Forgassa a nyomás szabályozó csavart az óramutató járásával megegyező irányban a nyomótalp nyomásának növelése érdekében. (Lásd a 9. oldalt)
2. A tűk eltörnek	1. A tűk elhajolnak, vagy a tűhegy kicsorbult 2. A tűk hibásan lettek felhelyezve. 3. Az anyagot erőltetve húzták	1. Cserélje ki új tűre (Lásd a 13. oldalt) 2. Szerelje fel a tűket helyesen (Lásd a 13. oldalt) 3. Ne húzza, vagy nyomja az anyagot erősen varrás közben
3. A szálak elszakadnak	1. Nem megfelelő fűzés 2. Szálak összegabalyodása 3. A szál feszesség túl szoros 4. A tűk hibásan lettek felhelyezve. 5. Rossz tűt használtak	1. Fűzzön be helyesen (Lásd a 15-18 oldalakat) 2. Ellenőrizze az orsóvéget, a cérnatartó állványokat, stb., majd távolítsa el az összegabalyodott szálakat 3. Szabályozza be a szálfeszességet (Lásd a 10-12 oldalt) 4. Szerelje fel a tűket helyesen (Lásd a 13. oldalt) 5. Használjon megfelelő tűt. Ajánlott: Schmetz 130/705H (Lásd a 13. oldalt)
4. Öltések kimaradnak	1. A tűk elhajolnak, vagy a tűhegy kicsorbult 2. A tűk hibásan lettek felhelyezve. 3. Rossz tűt használtak 4. Nem megfelelő fűzés 5. A nyomótalp nyomásereje túl kevés.	1. Cserélje ki új tűre (Lásd a 13. oldalt) 2. Szerelje fel a tűket helyesen (Lásd a 13. oldalt) 3. Használjon megfelelő tűt. Ajánlott: Schmetz 130/705H (Lásd a 13. oldalt) 4. Fűzzön be helyesen (Lásd a 15-18 oldalakat) 5. Forgassa a nyomás szabályozó csavart az óramutató járásával megegyező irányban a nyomótalp nyomásának növelése érdekében. (Lásd a 9. oldalt)
5. Az öltések nem szabályosak	A szálfeszesség nincs megfelelően beállítva.	Szabályozza be a szálfeszességet (Lásd a 10-12. oldalt)
6. A ruhaanyag összegyűrődik	1. A szál feszesség túl szoros 2. Nem megfelelő fűzés, vagy a szál összegabalyodott	1. Szabályozza be a szálfeszességet (Lásd a 10-12 oldalt) 2. Fűzzön be helyesen (Lásd a 15-18 oldalakat)

7. FEJEZET KARBANTARTÁS

Tisztítás

VIGYÁZAT:

Tisztítás előtt kapcsolja ki a készüléket.
Forgassa a kézikereket és mozgassa a tűket lefelé

Rendszeresen tisztítsa le a port, a lenyесett ruhaanyagot és szálakat a készülékhez adott tisztító kefével.

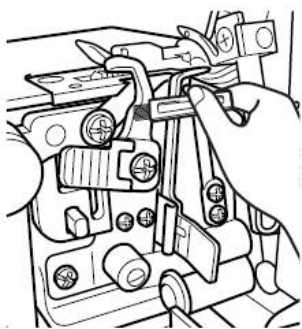

Olajozás

A sima és csendes működéshez a készülék mozgó alkatrészeit (nyilakkal jelezve) rendszeresen kell olajozni.

VIGYÁZAT

Kapcsolja ki a készüléket mielőtt leveszi az előlapot és olajozni kezdene.

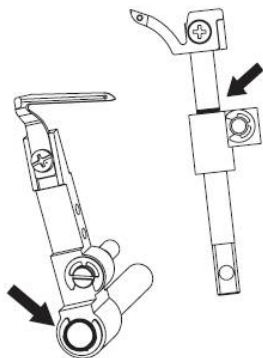

MEGJEGYZÉS:

Legyen biztos abban, hogy megolajozta a varrógépet használat előtt.

Mindíg tisztítsa le a készülékről a pihéket, mielőtt olajozni kezdene.

Normál használat esetén havonta egyszer, vagy kétszer olajozzon. Ha gyakrabban használja a készüléket, akkor hetente egyszer olajozzon.

A világítás izzójának cseréje

VIGYÁZAT

Kapcsolja ki a készüléket és a világítást és húzza ki a hálózati feszültségből a dugót mielőtt kicseréli a világítás izzóját. Ha a készülék és a világítás be van kapcsolva, amikor a világítás izzóját kicseréli, akkor áramütést kaphat. Ha pedig a készülék áram alatt van, és véletlenül rá lép a pedálra, akkor pedig megsérülhet.

Az égési sérülések megakadályozása érdekében hagyja a világítás izzóját lehűlni, mielőtt kicseréli azt.

1. Lazítsa meg a csavart egy csillagcsavarhúzóval, majd vegye le a lámpa borítóját.

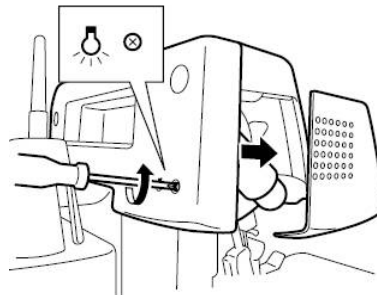

2. Cserélje ki a világítás izzóját egy újra.

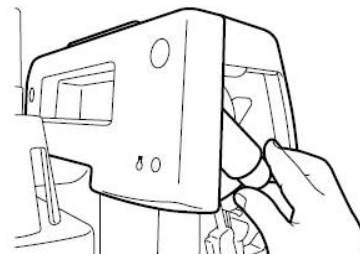

A világítás izzó alkatrész kódjai:

X53061050 (USA, Kanada)

205336050 (Egyéb országok)

3. Zárja vissza a lámpa borítóját, és szorítsa meg a csavart.

8. FEJEZET

AZ OPCIONÁLIS NYOMÓTALPAK BEMUTATÓJA

VIGYÁZAT:

Kapcsolja ki a készüléket mielőtt kicseréli a nyomótalpat

Hólozó talp

Tulajdonságok

Amikor a hólozó nyomótalpat (többcélú talpat) használja, akkor ugyanabban az időben hólozó és szegélyvarrást is végezhet. Ez ideális akkor, amikor mandzsettát, nadrág gombot, zsebeket, stb.-t varr. Az öltés útmutató ezen a talpon arra is hasznos, hogy amikor speciális öltéseket varr, mint például a rakott szegély és egyéb díszítő varrások.

Hólozó öltés

A hólozó öltést arra használjuk, hogy egy csaknem láthatatlan szegélyt készítsünk a ruhákra.

Az ajánlott beállítások

- Öltés szélesség: 5 mm
- Öltés hosszúság: 3 – 4 mm
- Tű szálfeszesség: enyhén laza (0-2)
- Felső hurokfogó szálfeszesség: finoman feszes (5-7)
- Alsó hurokfogó szálfeszesség: enyhén laza (2-4)

Eljárás

1. Szerelje fel a hólozó talpat (lásd az 1. fejezetben "A nyomótalpat felszerelése / leszerelése").
2. Állítsa be a gépet 3 szálás szegővarró öltésre egy tűvel a bal oldalon. A jobboldali tűt el kell távolítani.
3. Fordítsa ki az anyag fonákját, hajtsa be egyszer az anyagot, majd vissza a szükséges szélességgel, ahogy az ábra mutatja

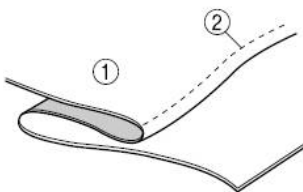

1. Tű útja
2. Fonák

A varrás könnyebb lesz akkor, ha kivasal egy élt, a behajtott ruhaanyagon, a varrás előtt.

4. Forgassa a kézikereket úgy, hogy a kézikeréken levő vonal a készüléken levő vonalhoz illeszkedjen (Lásd az 1. Fejezetben a "A kézikerek forgatási iránya" részt.)
5. Emelje meg a talpemelő kart, és helyezze a ruhaanyagot a behajtott éllel balra oly módon, hogy a tű átszúrja a behajtott élt, ahogy varr.

6. Engedje le a talpemelő kart, szabályozza az anyagvezetőt a behajtott él felé.
7. Szabályozza be a nyomótalpat anyagvezető pozícióját a szabályozó csavarral, úgy hogy a tű finoman érintse a ráncot a ruhaanyagon. Ebben az esetben a ruhaanyag vastagsága a kritérium. A csavar előretekerése által (Ön felé) az anyagvezető jobbra megy. A csavar visszatekerése által (Öntől távolabbra) az anyagvezető balra megy.

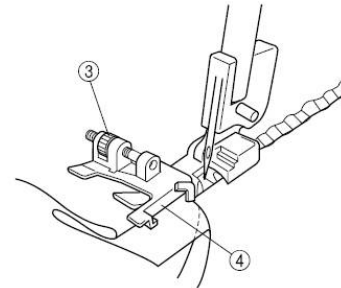

3. Szabályozó csavar
4. Anyagvezető

Az anyagvezető pozíciójának beszabályozásához egy darab ugyanolyan anyag szükséges, hogy egy teszt varrást végezzünk rajta.

8. Mialatt behajtja a ruhaanyagot a kezével, varrjon úgy, hogy a tű éppen csak érintse a vasalt él szélét.
9. Nyissa fel a ruhaanyagot, ahogy az alábbi ábra mutatja.

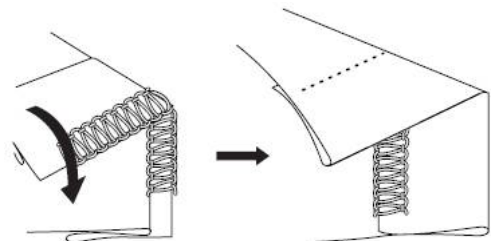

A legjobb eredmény érdekében használjon a ruhaanyag színével megegyező finom szálát. Amikor megfelelően befejezte, akkor ezt az öltést a ruha másik oldaláról rendkívül nehezen lehet majd észrevenni.

Díszítő varrás (Flatlock stitching)

Ezt elsősorban egy díszítő befejezőként használják egy munkánál. Ha az ezzel az öltéssel befejezett anyagot meghúzzuk, akkor a varrás úgy néz ki, mint egy létra, vagy mint kis párhuzamos vonalak.

Az ajánlott beállítások

- Öltés szélesség: 5 mm
- Öltés hosszúság: 2 – 4 mm
- Tű szálfeszesség: 0-3
- Felső hurokfogó szálfeszesség: 2-5

– Alsó hurokfogó szálfeszesség: 6-9

Eljárás

1. Szerelje fel a hólozó talpat (lásd az 1. fejezetben "A nyomótalp felszerelése / leszerelése").
2. Állítsa be a gépet 3 szálas szegővarró öltésre egy tűvel a bal oldalon. A jobb oldali tűt el kell távolítani.
3. Hajtsa be az anyagot, ahogy az ábra mutatja

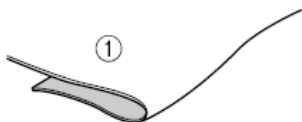

1. Anyag színe

4. Forgassa a kézikereket úgy, hogy a kézikeréken levő vonal a készüléken levő vonalhoz illeszkedjen (Lásd az 1. Fejezetben a "A kézikerek forgatási iránya" részt.)
5. Emelje meg a talpemelő kart, és helyezze a ruhaanyagot a behajtott éllel balra oly módon, hogy a tű átszúrja a behajtott élt, ahogy varr.
6. Engedje le a talpemelő kart, szabályozza az anyagvezetőt a behajtott él felé.
7. Szabályozza be a nyomótalp anyagvezető pozícióját a szabályozó csavarral, úgy hogy a tű lefelé mozogjon 2.5 – 3.0 mm-es ruhaanyag behajtott részétől beljebb, és így néhány öltés átmegy a szél fölött.

A csavar előretekerése által (Ön felé) az anyagvezető jobbra megy. A csavar visszatekerése által (Öntől távolabbra) az anyagvezető balra megy.

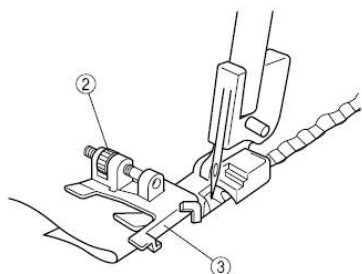

2. Szabályozó csavar

3. Anyagvezető

Az anyagvezető pozíciójának besabályozásához egy darab ugyanolyan anyag szükséges, hogy egy teszt varrást végezzünk rajta.

8. Miközben behajtja a ruhaanyagot a kezével, varrjon végig a hajtáson egyenes sebességgel.

9. Nyissa ki az anyagot a varrás befejeztével, ahogy az alábbi ábra mutatja.

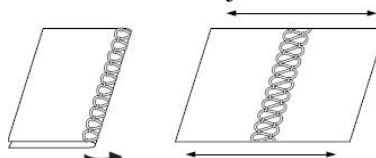

Bármelyik öltés használható az anyag jobb oldalán. Ha a fonákokat összevarrja, akkor a felső hurokfogó szál díszíteni fogja a jobb oldalt amikor egyenesre lesz húzva. Ha a jobb oldalakat varrja össze, akkor a tű szál létra fogja díszíteni a jobb oldalt amikor egyenesre lesz húzva.

MEGJEGYZÉS:

Ez az eljárás nem jó a vékony anyagokhoz.

Keskeny szegély varrása

A keskeny szegélyvarrás egy megtekert szélt használ, azért, hogy formát és dekorációt adjon bármely varrási munkához.

Vékony anyagok esetén jó ötlet egy finom szál választása, amelyik egyenletesen fog futni.

Eljárás

1. Szerelje fel a hólozó talpat (lásd az 1. fejezetben "A nyomótalp felszerelése / leszerelése").
2. Állítsa be a gépet vékony szegővarró öltésre.
3. Rajzoljon egyenes távolságra vonalakat az anyagon ruhaanyag ceruzával, amely vonalak a tűzött szegélyvarrás iránymutatói lesznek. Hajtsa be az anyagot az egyik vonal mentén, és rögzítse a helyén egy vasalóval

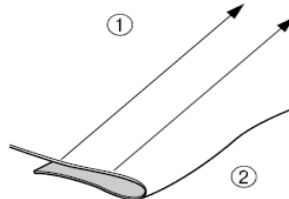

1. Vonalak készítés

2. Két részre hajtva

4. Forgassa a kézikereket úgy, hogy a kézikeréken levő vonal a készüléken levő vonalhoz illeszkedjen (Lásd az 1. Fejezetben a "A kézikerek forgatási iránya" részt.)
5. Emelje meg a talpemelő kart, és helyezze a ruhaanyagot a behajtott éllel balra oly módon, hogy a tű átszúrja a behajtott élt, ahogy varr.
6. Engedje le a talpemelő kart, szabályozza az anyagvezetőt a behajtott él felé.
7. Szabályozza be a nyomótalp anyagvezető pozícióját a lánnyelv jobb oldalán levő vonallal. A csavar előretekerése által (Ön felé) az anyagvezető jobbra megy. A csavar visszatekerése által (Öntől távolabbra) az anyagvezető balra megy.

8. Igazítsa a hajtást az anyagvezetőhöz és helyezze a ruhaanyagot a tű pozíciójáig.

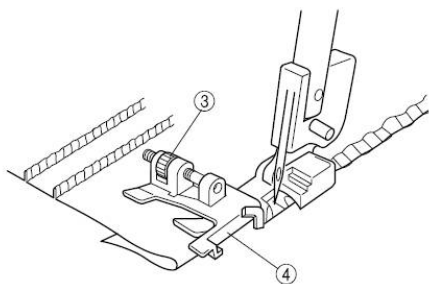

3. Szabályozó csavar
4. Anyagvezető

9. Vezesse a hajtást a ruhaanyagon, hogy megvarrja a félutat a tű és a felső kés között.
10. Folytassa a varrás addig, amíg az összes megjelölt vonal meg nem lesz varrva.

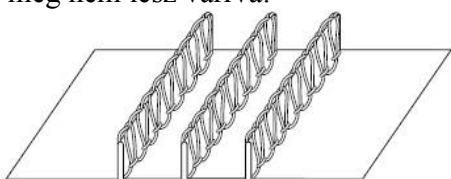

Kézzel javítsa ki a kisebb összehúzóásokat.

Gumibevarró talp

Tulajdonságok

A Gumibevarró nyomótalp segítségével szalagokat varrhat gyönyörűen, akár rugalmas, akár szegély szalagokat ugyanabban az időben.

- A szalagok 6 - 12 mm szélességben varrhatóak.
- A szalagok felvarrása nagyon hasznos megerősítésként a rugalmas anyagokhoz mint például a kötött ruha a vállnál. A rugalmas szalagok felvarrása pedig hasznos a kélzőhöz, nyakhoz, stb.

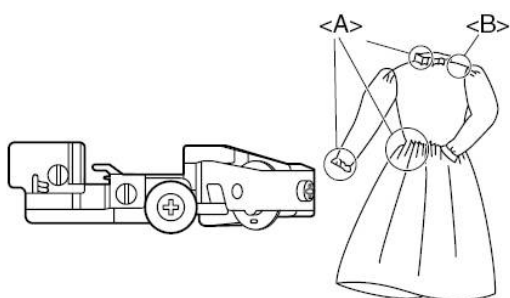

<A> A rugalmas szalag használata
 Szalag használata

Készülék beállítás (öltéstípus)



- 2 tű 4 szálás szegővarrás
- 1 tű 3 szálás szegővarrás (bármelyik tű használható)

Rugalmas / Szalag beállítása

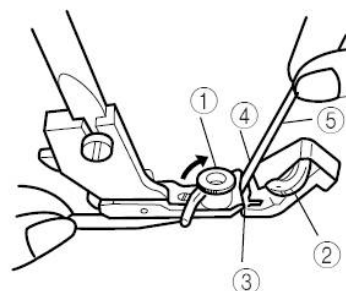

1. Szerelje fel a gumibevarró talpat (lásd az 1. fejezetben "A nyomótalp felszerelése / leszerelése").
2. Emelje meg a talpemelő kart.
3. Forgassa a kézikereket úgy, hogy a kézikeréken levő vonal a készüléken levő vonalhoz illeszkedjen (Lásd az 1. Fejezetben a "A kézikerek forgatási iránya" részt.)
4. Nyissa fel a szalag vezetőt (1) és állítsa be a nyomást (2) "0"-ra.
5. Tegye a szalagot vagy a rugalmas szalagot (5) a nyílásra. (3)
6. Csúsztassa be a szalagot vagy a rugalmas szalagot (5) a nyíláson keresztül (3), és így a szalag jobb kéz felőli oldala a vezetőn végig van állítva.
7. Csukja le a szalag vezetőt (1), így a szalag bal kéz felőli oldalán lesz beállítva.

Teszt varrás

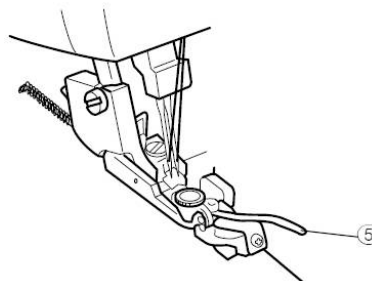

1. Emelje meg a talpemelőkart.
2. Helyezze be az anyagokat egészen addig, amíg az anyagszél érinti a pengét.
3. Engedje le a talpemelőkart.
4. Állítsa be az öltésszélesség vezérlőtárcsát "5"-re.

- Állítsa be az öltésszélesség vezérlő kart.
Szalagok: "3" és "4" között
Rugalmas szalagok: "4"
- Szabályozza be a nyomás beszabályozó tárcsát (2)
- "0"-ra amikor szalaggal varr
- egy kívánt értékre az összehúzás érdekében amikor rugalmas szalaggal varr.

MEGJEGYZÉS:

Magasabb érték által növekszik az összehúzás.

- Készítsen egy próba varrást és szabályozza be a szál feszességet.

Példa a megfelelő varratra:

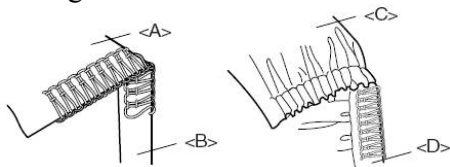

- <A> Anyag színe
- Szalag
- <C> Anyag színe
- <D> Rugalmas szalag

MEGJEGYZÉS:

A szálfeszességek hasonlóak egy normál élvarráshoz, amikor szalagot varr.

Ajánlatos erősebb feszességet használni az alsó és a felső hurokfogókhoz, hogy a legszebb eredményt kapjuk.

Ajánlatos minden egyes anyagtípushoz / száltípushoz külön próbavarrást végezni a különböző összehúzás miatt.

Gyöngyvarró talp

Tulajdonságok

A gyöngyvarró talp használatával gyöngyöket tud az anyagra tenni. Ez díszítésnek hasznos, például függönyök szélénél, asztalterítőknél, ruháknál, stb. 3 - 5 mm-es gyöngyosor varrható ezzel a talppal.

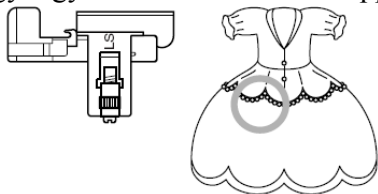

Előkészület

- A vágókést kapcsolja ki (Lásd az 1. fejezetben a "A Vágókés kikapcsolása" című részt.)
- Szerelje fel a gyöngyvarró talpat (Lásd az 1. fejezetben a "Nyomótalp felszerelése / eltávolítása" című részt)
- Állítsa be a gépet 3 szálás szegővarrássra egy tűvel a baloldali pozícióban.

A készülék beszabályozása

- Szabályozza be az öltés hosszúságot az <A> vagy hosszúságnak megfelelően. Például a 4mm öltés hosszúság azt jelenti, hogy az <A> vagy 4 mm.

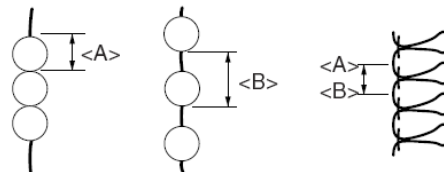

- Szabályozza be az öltés szélességet 3 – 5 mm-ig.
- Szabályozza be a szálfeszességet az alábbiak szerint:

Tűszál: finoman csökkenteni

Felső hurokfogó szál: finoman csökkenteni

Alsó hurokfogó szál: finoman növelni

Hogyan állítsa be a ruhaanyagot és a gyöngyöt

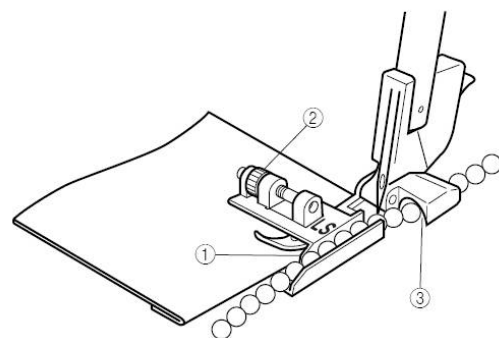
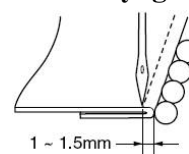

- Hajtsa be a ruhaanyagot a gyöngyosor vonalának megfelelően.
- Tegye a ruhaanyagot a tű esési pontjához megtartva a behajtott élt az anyagvezetőnél.
- Használja a csavarhúzó (2) és csinálja meg a pálya szabaddá tételét a behajtott és a tű között, hogy az 1 – 1.5 mm között legyen.
- Helyezze a gyöngyöket az anyagvezetőn keresztül a vezető csatornájával szemben (3)

Teszt varrás

- A kézikerek forgatásával varrjon addig, amíg a gyöngyök keresztül jönnek a csatornán.
- Alacsony sebességgel varrjon amíg a gyöngyöket és a ruhaanyagot kézzel irányítja.
- Kösse meg a szál elejét is és a végét is.

MEGJEGYZÉS:

A szálfeszesség könnyen eltűnhet, különösen apró szemű gyöngyöknél. Húzza vissza a mozgatható öltésnyelvet a jobb öltés érdekében.

Kédervarró talp

Tulajdonságok

A Kédervarró talp használata által csövet valósíthat meg az anyag szélénél. A cső hasznos a szélek díszítésére (például pizsama, sportruházat).

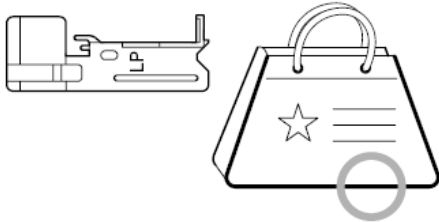

Előkészület

Szerelje fel a Kédervarró talpat (lásd az 1. fejezetben "A nyomótalp felszerelése / leszerelése").

Készülék beállítás

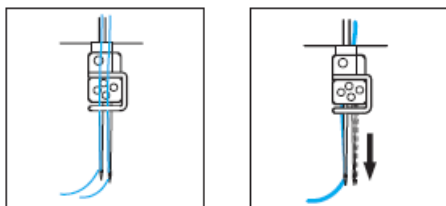

- 2 tű 4 szálás szegővarrás
- 1 tű 3 szálás szegővarrás (a jobboldali tűt kell kivenni)

Készülék beszabályozás

1. Állítsa az öltéshosszúságot 3 mm-re (standard pozíció)
2. Szabályozza be az öltés szélességet 5 – 6 mm-ig.
3. Szabályozza be a szálfeszességet az általános szegővarrás szerint (Lásd az 5. fejezetben az "Öltés kiválasztása" részt)

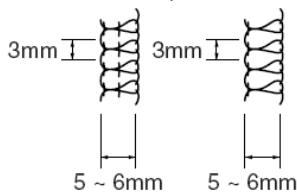

Az anyag és a kéder szalag beállítása

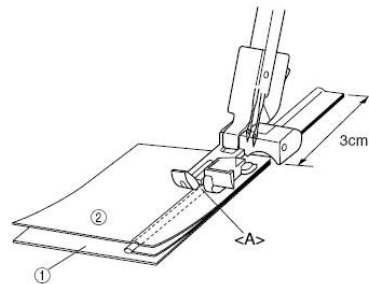

1. Szín (2) Hátoldal

1. Tegye a kéder szalagot a két ruhaanyag közé és a ruhaanyag mindkét szélét szabályozza be az ábrának megfelelően (A ruha színe belül kell legyen)
2. Helyezze a ruhaanyagot a kéder szalaggal a nyomótalp alá és tegye a kéder szalagot a kédervarró talp részébe <A> és kezdjen el varrni.

A varrás elkezdése

1. Gondosan vezesse a ruhaanyagot és a kéder szalagot kézzel a varrás alatt.
2. Forgassa meg az anyag mindkét oldalát varrás után.

MEGJEGYZÉS:

A könnyű varrás érdekében tompítsa mind a ruhaanyagot a mind a kéder szalagot még varrás előtt.

A kéder varrás nehéz hegyes sarok esetén. Széles kéder szalag varrása esetén, le kell vágja a kilógó részt.

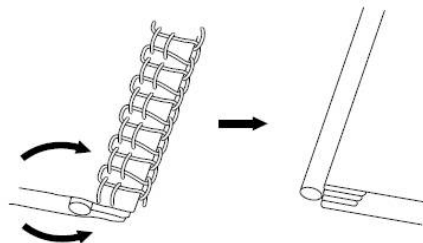

Ráncoló talp

Tulajdonságok

Gyönyörű ráncokat készíthet a ráncoló talp használatával különböző ruhákon, és házi dekorációs munkákon.

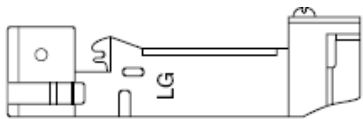

Előkészület

Csatlakoztassa a ráncolótalpat (lásd az 1. fejezetben "A nyomótalp felszerelése / leszerelése").

Készülék beállítás (öltéstípus)

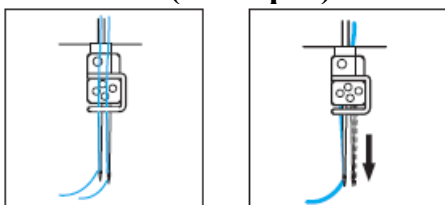

- 2 tű 4 szálás szegővarrás
- 1 tű 3 szálás szegővarrás (bármelyik tű használható)

Ruhaanyag beállítása

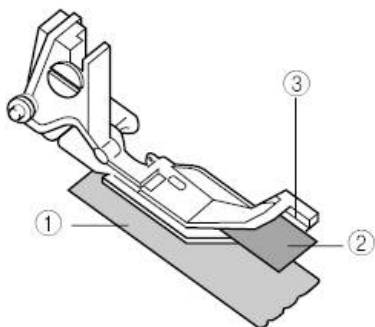

(1) Szín (2) Háttoldal

1. Emelje meg a talpemelőkart.
2. Forgassa a kézikereket úgy, hogy a kézikereken levő vonal a készüléken levő vonalhoz illeszkedjen (Lásd az 1. Fejezetben a "A kézikerek forgatási iránya" részt.)
3. Pozicionálja a ruhaanyag alját (azt a ruhát, ami össze lesz gyűjtve (1) az anyagvezető alatt (3), közvetlenül a tű alatt)
4. Pozicionálja a ruhaanyag tetejét a ráncolótalp és az anyagvezető közé.
5. Engedje le a talpemelő kart.

A varrás tesztelése

1. Állítsa az öltéshosszúságot 3 mm-re (standard pozíció)
2. Állítsa be a differenciál kelmetovábbító arányt 2-re.
3. Állítsa be az öltés szélességet 5 mm-re.
4. Szabályozza be a szálfeszességet az általános szegővarrás szerint (Lásd az 5. fejezetben az "Öltés kiválasztása" részt)
5. Varrjon, miközben tartsa a ruhaanyagot az anyagvezetőhöz igazítva (3).
 - Szabályozza be a gyűjtemények méretét az öltéshosszúság beállításával 2mm és 5 mm között.
 - Szabályozza be az összegyűjtendő ruhaanyag mennyiségét a differenciál kelmetovábbító arányának módosításával 1.0 és 2.0 között

MEGJEGYZÉS:

Ne húzza, vagy nyomja a ruhaanyagot.

SPECIFIKÁCIÓK

Specifikációk

Használat

Könnyűtől a nehéz anyagokig

Varrási sebesség

Maximum 1300 öltés / perc

Öltés szélesség

2.3 mm – 7 mm

Tű rúd ütési mélység

25 mm

Nyomótalp

Szabad nyomás típus

Talpemelő

5 – 6 mm

Tű

SCHMETZ 130/705H

Tű és szál szám

Három/Négy szál átváltható

Két tű, vagy egy tű.

A készülék nettó súlya

5.2 kg

A készülék méretei

33.5 cm x 29.8 cm x 27.9 cm

Tűkészlet SCHMETZ 130/705H

#80 (2)

#90 (2)