

TOYOTA

Háztartási varrógép

RS 2000 SD/U típus-sorozat

MOD DC30

HASZNÁLATI UTASÍTÁS

BIZTONSÁGI ELŐÍRÁSOK

1. A készülék üzembe helyezése előtt kérjük ellenőrizze, hogy az adattáblán feltüntetett üzemi feszültség értéke megegyezik-e az üzemeltetés helyén lévő hálózati feszültség értékével.
2. A varrógép hálózati csatlakozó dugóját minden esetben ki kell húzni a dugaszoló aljzataból
 - ha a varrógép használaton kívül van,
 - tartozékcserenél (pl. tű, vagy talpcseré),
 - ha karbantartási, tisztítási munkát végez a gépen,
 - izzócserénél.A géphez használható varrógépizzó teljesítmény-felvétele: 15 W.
3. Gondosan ügyeljen a csatlakozóvezetékek épségére.
Sérült szigetelésű, vagy toldott csatlakozóvezetékekkel soha ne használja a készüléket.
A meghibásodott csatlakozóvezetéket javítani nem szabad, hanem az eredetivel megegyező típusú új csatlakozóvezetéket kell a hibás helyet beszerezni.
A csatlakozóvezeték a lábkapcsolóval egybeépített kivitelű.
A lábkapcsoló típuszáma: YC-190
4. Hiányos, vagy törött burkolattal a varrógépet használni tilos!
5. Meghibásodás esetén csak szakember végezhet javítást a készüléken.
6. Tartsa távol ujjait a varrógép mozgó részeitől, különösen a tűtől.
7. Ügyeljen arra, hogy a tűlap tiszta és jól beillesztett helyzetben legyen, különben a tű könnyen eltörik.
Ne használjon meggörbült tűt.
Varrás során az anyagot ne húzza, illetve ne rángassa, mert a tű elgörbülhet, eltörik.
8. Kapcsolja ki a gépet, ha a tű közvetlen környezetébe nyúl, pl. befűz, orsót cserél, stb.
9. Ne használja a készüléket puha, süppedős felületen (pl. ágyon), mely a gép szellőzőnyílásait eltakarhatja.

TARTALOMJEGYZÉK





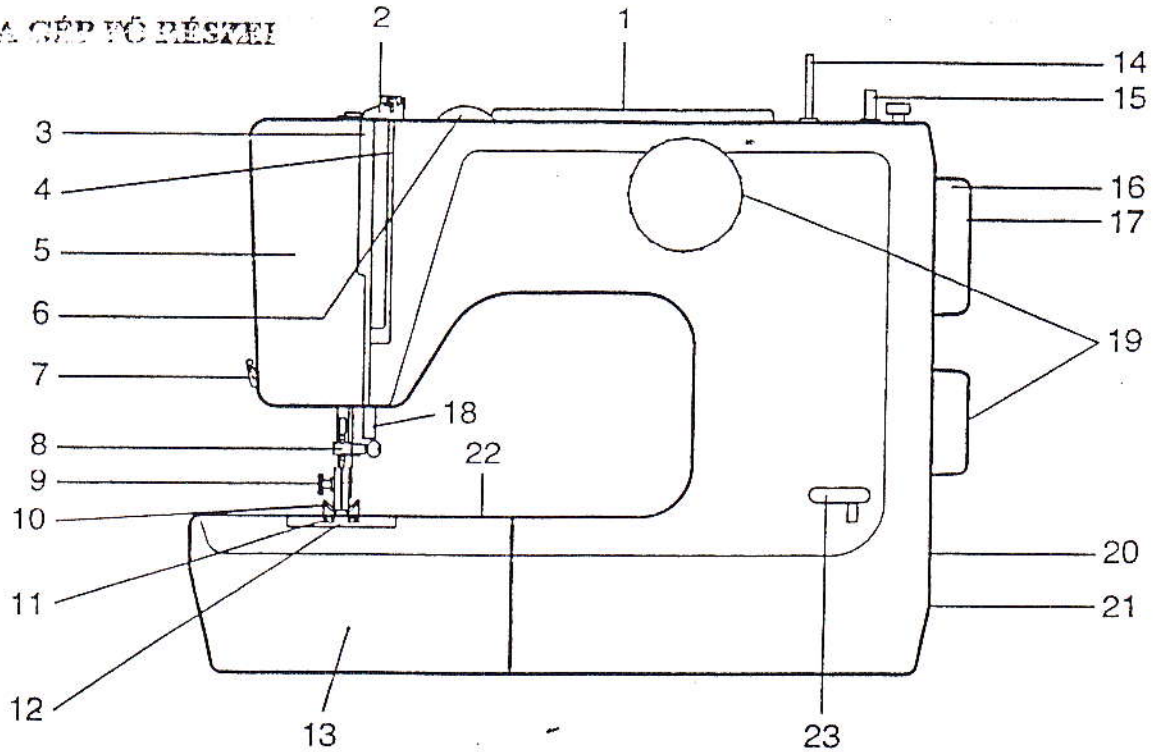



	Old.		Old.
1. A gép fő részei	2	5. Öltés (program)-választás	14
2. Tartozékok	2	Egyenes öltés	14
3. Varrás előtt	3	Cikk-cakk öltés	14
A toldalék asztalka eltávolítása	4	Vaköltés	14
A lábpedál csatlakoztatása	4	Eltisztítás	15
Beépített varrólámpa	4	„Overlock”-öltés	16
A lábpedál	5	Szuper-hasznos öltések	16
A felsőszál befűzése	5	Gomblyukazás	16-17
Az alsó szál felhúzása	5-6	A gomblyuk kivágása	17
A varrás megkezdése	6	Tűzés (steppelés)	18
A felső szál feszítésének szabályozása	7	Cipzár-bevarrás	18
4. Az alsó szál	8	Javítások	18-19
Orsózás	8	Rátűzéses varrás (applikálás)	19
Az orsó behelyezése	9	Hímzés	20
A varrótalp cseréje	10	Anyagtovábbító lap	20
Tűcsere	10	A varrótalp-tartó eltávolítása	20
Anyag, céma- és tű táblázat	11	6. A gép ápolása	21
Öltés (program) kiválasztó gomb	12	Tisztítás	21
A varrás irányának megváltoztatása	12	Olajozás	21
Hátra-varrás	12	7. Hasznos tanácsok hiba esetén	22
Vastag anyagok varrása	13	Az alsó szálfeszítés	
		szabályozása	23
		Az orsótok eltávolítása	24
		A lámpaizzó cseréje	24
Jótállás	24		
Minőségtanúsítás	25		

1. A GÉP FŐ RÉSZEI

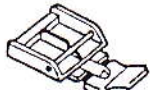

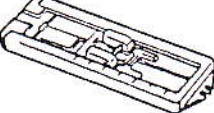
- | | | |
|---|--|--|
| 1. Fogantyú | 9. Varrótalp rögzítőcsavar | 17. Átkapcsoló (varrás-orsózás) |
| 2. Az orsózás szálvezetője | 10. Varrótalp | 18. Varrótalp-emelő |
| 3. Hírokszál-emelő | 11. Anyagtovábbító | 19. Öltés(program)kiválasztó gomb
(elhelyezése modellenként eltérhet) |
| 4. Felsőszál feszítő | 12. Tűlap | 20. Csatlakozó aljzat |
| 5. Homloklap | 13. Toldalékszálalka és tartozék-
doboz | 21. A lámpa és a gép kapcsolója |
| 6. Felsőszál-feszítés szabályozó
kerék | 14. Cérnaorsó-tartó | 22. Szabadkar |
| 7. Cérna-elvágó | 15. Orsózó | 23. Hátra-varrás nyomógomb |
| 8. Szálvezető | 16. Kézikerék | |

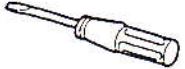
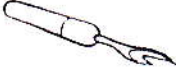
2. TARTOZÉKOK

1. Cikk-cakk varrótalp (a gépen)	5. Csavarhúzó a tűlaphoz	9. Elasztikus varráshoz tű
		
2. Cipzár varrótalp	6. Olajozó	10. Anyagtovábbító fedőlap
		
3. Gomblyuk talp	7. Orsó (3 db)	11. Csavarhúzó (1 db kicsi)
		
4. Gomblyuk kivágó	8. Normál tű (3 db)	
		

3 VARRÁS ELŐTT

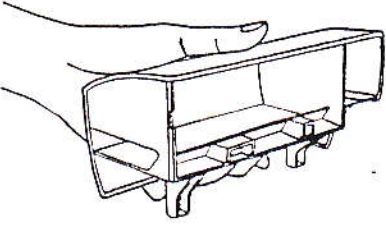

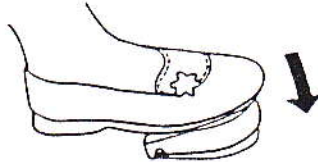
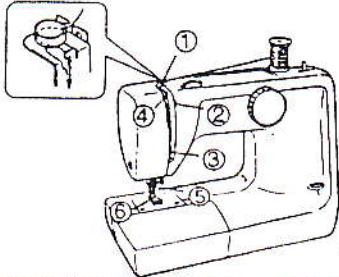
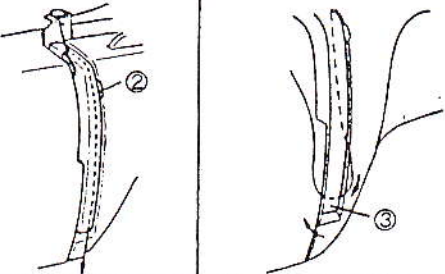
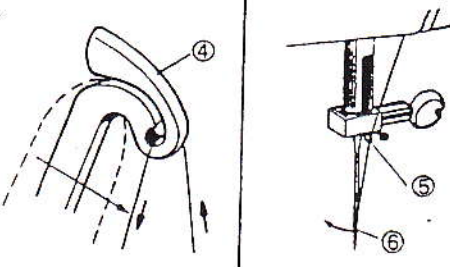
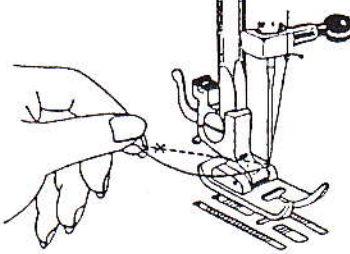
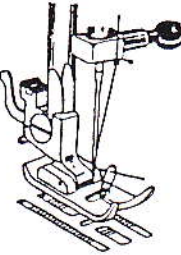
	<p>Egyszerűbb varrasi munkákhoz a lapos toldalékasztalkát használjuk. Ezzel nagyobbodik a munkafelület és megkönnyíti a varrást.</p>
	<p>A TOLDALÉKASZTALKA ELTÁVOLÍTÁSA:</p> <p>Húzza le a toldalékasztalkát a nyíl irányába előre és a gép szabadkaros modellé változik</p>
	<p>A nehezen hozzáférhető helyek, mint a mandzsetták, ujjak, nadrágszárak, stb. a szabadkaron könnyen varrhatóvá válnak. nem jelent többet problémát a zsebek felvarrása, kabátok steppelése.</p>
	<p>A tartozékok a toldalékasztalkában találhatóak. A doboz kinyitásához emelje a fedelet a nyíl irányába.</p>
	<p>A LÁBPEDÁL CSATLAKOZTATÁSA:</p> <p>A lábpedál kábelének csatlakoztatása az ábra szerint történik. Előbb mindig a varrógép felső csatlakoztatást kell elvégezni (1) és csak utána szabad a villásdugót a konnektorba csatlakoztatni. Kikapcsoláskor fordított sorrendben kell eljárni.</p>
	<p>FŐKAPCSOLÓ - BEÉPÍTETT LÁMPA:</p> <p>A varrógéplámpa a homloklapba van beépítve, mely csak a munkafelületet világítja meg. A lámpát a varrógéppel együtt, a kézikerek oldalán lévő kapcsolóval lehet működtetni.</p> <p>A lámpaizzó cseréjével kapcsolatos tudnivalók a használati utasítás végén találhatóak.</p>

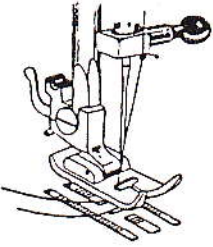
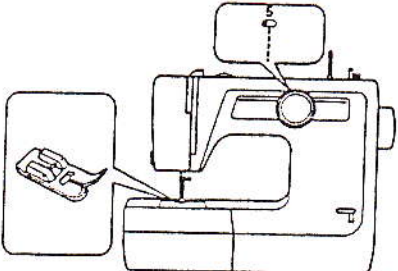
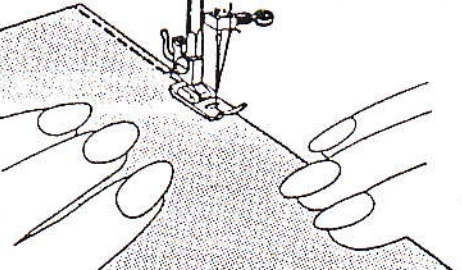
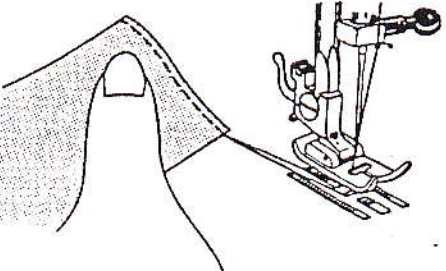
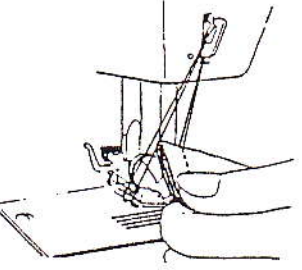
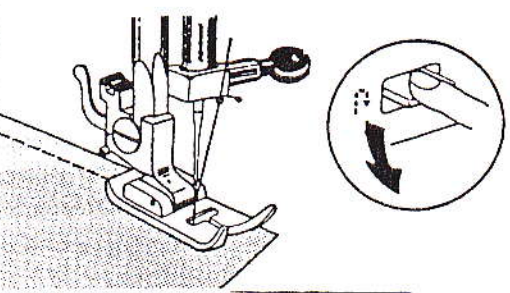

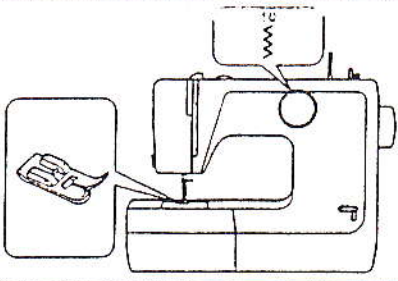
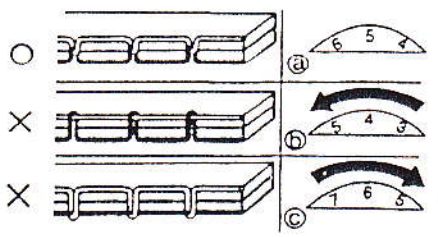
	<p>A LÁBPEDÁL: A lábpedállal szabályozzuk a varrás sebességét. A lábpedált úgy helyezzük el, hogy kényelmesen elérhető legyen. Lassú varráshoz gyengén, gyors varráshoz erősen, szükség esetén tüközésig nyomjuk a lábpedált.</p>
	<p>A FELSŐSZÁL BEFÜZÉSE: Emeljük fel a talpemelő kart. A kézikerek testünk felé történő forgatásával állítsa a szálemelő kart a legmagasabb állásba. A befűzés sorrendje (1) - (6). Fűzze át először a szálvezetőn (1).</p>
	<p>Vezesse a szálát a feszítőtárcsán keresztül (2). Alulról felfelé akasszuk a fonalfeszítő rugóba (3).</p>
	<p>Húzza át a hurokfogó emelőn (4). Fűzze át a szálát a szálvezetőkön (5), majd előlről hátra a tűfokon keresztül (6). Kb. 10 cm fonalat húzzon hátra</p>
	<p>AZ ALSÓ SZÁL FELHÚZÁSA: A felső szál végét tartsa a bal kezével az ábra szerint. Forgassa lassan a kézikereket teste irányába, míg a szálemelő ismét a legmagasabb állásba kerül.</p>
	<p>Húzza meg gyengén a felsőszálát és ezzel az alsó szál kis hurok formájában feljön.</p>

	<p>Húzzon ki mindkét szálból kb. 15 cm-t és helyezze balról a talp alá.</p> <p>A VARRÁS MEGKEZDÉSE:</p> <p>Mivel túl van az első lépéseken, jártas a gép kezelésében és a tartozékok használatában.</p> <p>Kezdjen varni új varrógépevel.</p>
	<p>Kezdje az egyenes-öltésű varrással:</p> <ol style="list-style-type: none"> 1. Állítsa be a gépet az ábra szerint. 2. Csavarja a program-kiválasztó gombot az ábra szerinti állásba. 3. A felső szál feszítést állítsa (5)-re. 4. Helyezze az anyagot a varrótalp alá.
	<ol style="list-style-type: none"> 5. A hurokfogó emelőt tekerje felső állásba.
	<ol style="list-style-type: none"> 6. Engedje le a varrótalpat. 7. Kezdjen lassan, egyenletesen varni. Kezével könnyedén vezesse az anyagot a tű elé. Soha ne húzza, vagy szorítsa az anyagot, mert megváltoztatja az anyag továbbítását. Minél erősebben nyomja a lábpedált, annál gyorsabb a varrás.
	<ol style="list-style-type: none"> 8. Balra vegye ki az anyagot a gépből. Amikor abbahagyja a varrást, a fonalfeszítő-szem a legmagasabb állásban legyen. Vezesse a felső és alsó szálat hátrafelé a varrótalp alá és húzzon ki kb. 15 cm-t. 9. Vágja el a szálat a cérna-vágóval.
	<p>Próbáljon most "hátrafelé" varni:</p> <ol style="list-style-type: none"> 10. Először varrjon egyenesöltéssel előre. Most nyomja meg a hátra-varrás nyomógombot és ameddig nyomja, a gép hátrafelé varr. 11. Ha befejezte a műveletet, egyszerűen engedje el a nyomógombot. A hátra-varrást elsősorban a varrás kezdésénél és befejezésénél a varrásvég elvarrásához (megerősítéshez) használjuk.

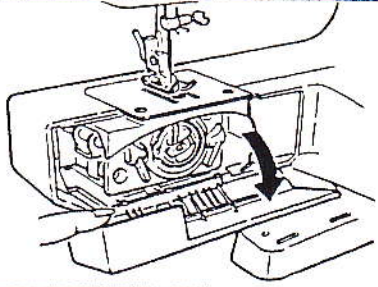
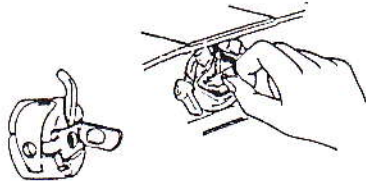
	<p>Próbálja ki a cikk-cakk varrást:</p> <p>12. Állítsa a programkiválasztó gombot az ábra szerinti állásba.</p> <p>13. Kövesse az egyenes-öltésnél a 4-9. pontban leírtakat.</p>
	<p>A FELSŐ SZÁLFESZÍTÉS SZABÁLYOZÁSA:</p> <p>Próbálja ki az anyag kis darabján az öltés minőségét. A helyes szálfeszítésnél az alsó és felső fonal feszítése egyenlő (a).</p> <p>Ha a felső fonal túl szoros (laza), akkor a felső (alsó) szál az anyag színén (visszáján) megfeszül, míg a másik szál hurkos (b), (c).</p> <p>Szabályozza a szálfeszességet a beállítótárcsa forgatásával.</p> <p>Javasolt, hogy az adott anyag, tű, cérna és öltéstípushoz a szálfeszességet előtte egy kis darab anyagon próbálja ki.</p> <p>(Figyelmébe ajánljuk a 11. oldalon található anyag-, cérna- és tűtáblázatot.)</p>

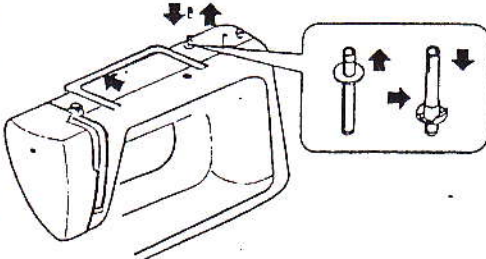
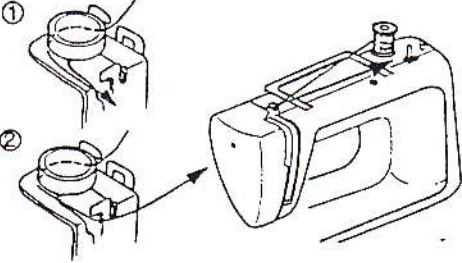
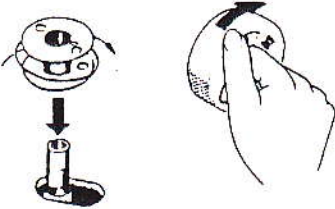
4. AZ ALSÓ SZÁL ELŐKÉSZÍTÉSE

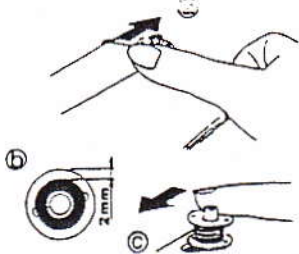
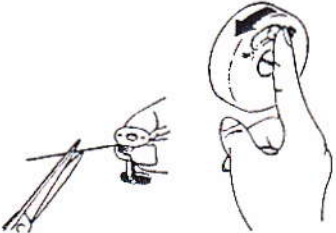
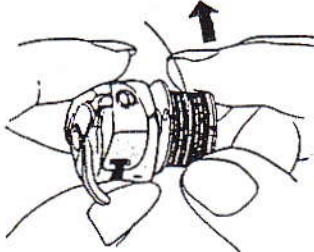
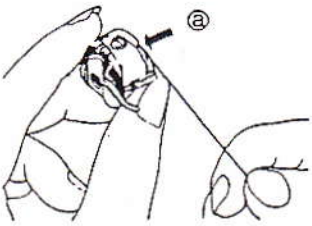
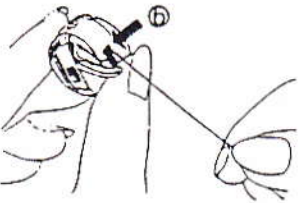
	<p>ORSÓZÁS:</p> <p>A kézikerek forgatásával a korábban leírt módon hozza a tűt a legfelsőbb helyzetbe.</p> <p>Nyissa fel a szabadkar zárkapuját.</p>
	<p>Nyissa ki az orsók kapuját és emelje ki az orsót.</p>
	<p>Engedje el a kaput és az orsó könnyen kicsúszik a tokból.</p>
	<p>Orsózáshoz hajtsa le a fogantyút és húzza ki teljesen a cénaorsó tartót, fordítsa meg és helyezze vissza.</p>
	<p>Helyezzen egy cénaorsót tartóra és húzza erről a szálát a szálszorítón keresztül (1) és (2).</p>
	<p>Tekerje a szálát néhányszor az orsóra az óramutató járásával megegyező irányban. helyezze az orsót a tartóra.</p> <p>Állítsa a kézikerek átkapcsoló gombját az "orsózás"-helyzetbe.</p> <p>Soha ne nyúljon az átkapcsoló gombhoz, ha a gép működik.</p>

	<p>Tolja az orsót jobbra az ütközőig és használja a lábpedált.</p> <p>Az orsózás addig tart, amíg az orsó megtelik. Amennyiben csak kisebb mennyiséget akarunk orsózni, bármikor megállhatunk és kézzel kikapcsolhatjuk.</p>
	<p>Vegyük le az orsót és vágjuk le a fonalat.</p> <p>Fogjuk meg a meghajtókereket és állítsuk vissza "varrás"-helyzetbe.</p>
	<p>AZ ORSÓ BEHELYEZÉSE:</p> <p>Helyezze az orsót az orsótokba úgy, hogy a cérna az ábra szerint a nyíl irányába mutasson.</p>
	<p>Vezesse a cérnát az orsótok (a) hasitékába.</p>
	<p>Húzza a cérnát balra, a feszesség-állító rugó alatt egészen a (b) nyílásig.</p>
	<p>Tekerje a tüt felső állásba.</p> <p>Hagyjon az orsótokból kb.10 cm cérnát kilógni.</p> <p>Tartsa az orsót az orsótartó kapujánál és helyezze a tartóra. Ha behelyezte az orsótokat, eressze el annak kapuját.</p> <p>Figyelem: csak eredeti TOYOTA-orsót használjon.</p>

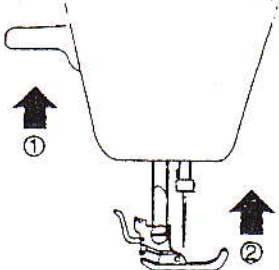
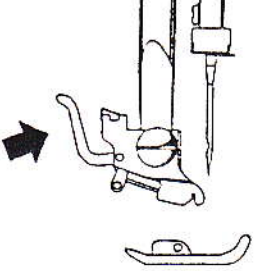
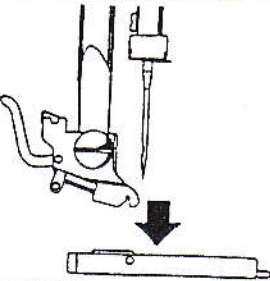
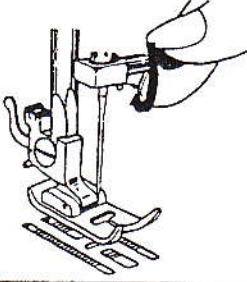
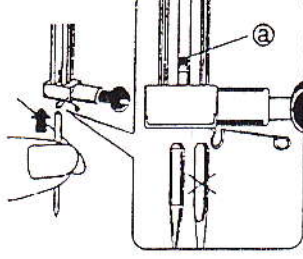
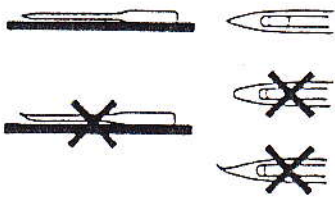
	<p>A VARRÓTALP CSERÉJE:</p> <p>A különböző talpakat a talptartóhoz (2) erősítjük. A talp helyes felhelyezéséhez a talpemelő kart (1) felső állásba helyezzük.</p>
<p>Ⓐ</p> 	<p>Nyomja a kart a nyíl irányába, hogy a talp kioldódjon (a).</p>
<p>Ⓑ</p> 	<p>Helyezzen egy új talpat a talptartó mélyedése alá. Engedje le az anyag leszorító-kart, amíg a varrótalp bekattan.</p>
	<p>TÚCSERE:</p> <p>Tekerje maga felé a kézikereket, amíg a tű legfelsőbb állásába kerül.</p> <p>Lazítsa meg a tűtartó csavart és vegye ki a tűt.</p>
	<p>A tű lapos fele legyen hátul és így helyezze be a tűt a tűtartóba.</p> <p>Tolja a tűt ütközésig felfelé (a), majd szorítsa meg ismét a tűtartó csavart.</p>
<p>x y</p> 	<p>Csak egyenes, hibátlan tűt használjon.</p> <p>A hibás, vagy elhasznált tű nemcsak öltéshibákat, tűtörést, vagy a cérna beakadását okozhatja, hanem a túlapot is tönkretelheti.</p> <p>Mindig csak 15x1/705 erősségű tűt használjon.</p>

ANYAG-, CÉRNA- ÉS TÚ TÁBLÁZAT

ANYAG	CÉRNA			TÚ			MEGJEGYZÉS
	Európai pamut	Merc.pamut	Pamut - poliészter, selyem, nylon keverék	Európai 705	U.S.A. méret	Tűhegy	
Nagyon vékony: csipke, sifon, hálószerű anyagok	70	60	selyem, nylon	65-70	9	normál	lazítsa a felső szál feszítését 1-2 fokozattal
Vékony: krepp blúz, batizst, organdi, taft	50-70	60	selyem, nylon	65-70	9	normál	
Könnnyű: krepp, gyapjú, brokát, pamutbársony	30	50	selyem	75-80	11	normál	
Közepes: gyapjú, selyem, len, bársony, piké, pamut	30	50	selyem	80-90	11-14	normál	
Nehéz: denim, vitorlavászon	30	nehéz	műselyem/pamut	100	16	normál	
Extra nehéz: huzat, pamut- kanavász	30	nehéz	műselyem/pamut	120	19	normál	
Kötött anyagok							
Könnnyű: rugalmas trikó	50-70	60	selyem, nylon	70	9	enyhén gömbölyített	
Közepes: jersey, duplán kötött, rugalmas	30	50	selyem, nylon műselyem	70-80	9-10	enyhén-közepesen gömbölyített	
Nehéz: duplán kötött, sztreccs	30	50	selyem, nylon műselyem	80-90	11-14	közepestől erősen gömbölyített	
Műszőrme, velúr	30	nehéz	műselyem	90-100	14-16	gömb	
Bőr							
Műanyag-fólia	30	50	műselyem	90	14	bőrvarró, háromszögletű	
Könnnyűtől-közepesig	30	50	műselyem	90-100	14-16		
Nehéz bőr	30	nehéz	műselyem	100-110	16-18		
Dekoráció							
Csipke-öltés	kézimunka selyem			100-110	16-18	normál	
Hímzés a géppel	50-70-es méret			65-80	9-11	normál	

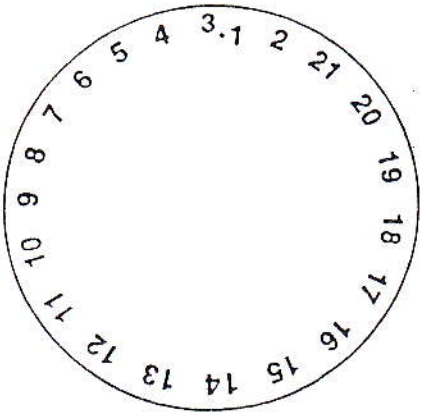
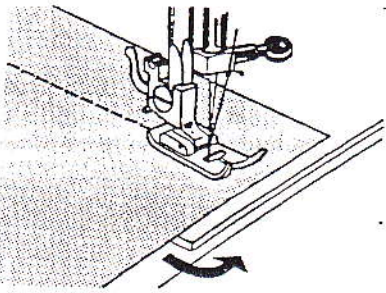
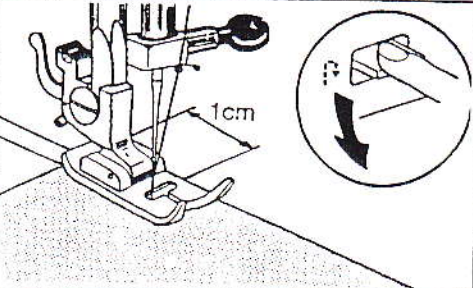
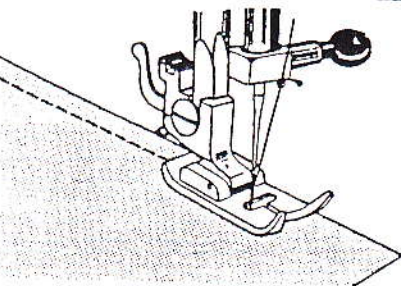
	<p>ÖLTÉS (PROGRAM) KIVÁLASZTÓ GOMB:</p> <p>A kézikerek segítségével vigye a tűt a legmagasabb állásba. Ezután tekerje a program-kiválasztót bal-, vagy jobb irányba, a kiválasztott öltésre.</p> <ul style="list-style-type: none"> 1-4 Gomblyuk 5,6,7,8 Egyenes öltésű varrás 3 különböző hosszúságban 9,10,11 Cikk-cakk öltés 3 különböző szélességben 12 Vaköltés 13 Rugalmas öltés 14 Lépés öltés 15 Rugalmas vaköltés 16 Kagylóöltés 17 Háromszoros-rugalmas-egyenes öltés 18 Rugalmas overlock öltés 19 Rűgő öltés 20 Rombusz öltés 21 Overlock szegőzés <p style="text-align: right;">DC 40</p>
	<p>A VARRÁS IRÁNYÁNAK MEGVÁLTOZTATÁSA:</p> <p>Allítsa meg a gépet a forgáspontban, közben a tű maradjon az anyagban. Emelje fel a varrótalpat és fordítsa az anyagot a kívánt irányba. Engedje vissza a varrótalpat és varrjon tovább a kívánt irányba.</p>
	<p>HÁTRA-VARRÁS:</p> <p>Helyezze az anyagot szélétől kb. 1 cm-el beljebb a varrótalp alá (lásd ábra).</p> <p>A varrás megerősítése céljából varrjon az anyag széléig hátrafelé. Varrás közben tartsa nyomva a hátra-varrás nyomógombot.</p>
	<p>Amíg a hátra-varrás gombot nyomja, a gép visszafelé varr. Amikor befejezte a műveletet, engedje el a hátra-varrás gombot, eközben kezével lazán vezesse az anyagot.</p> <p>Soha ne húzza, vagy rángassa az anyagot!</p>

	<p>A hátra-varrás gomb leginkább a varrásvég elvarrására szolgál.</p>
	<p>A varrás befejezése után az anyagot bal oldalon vegyük ki a gépből.</p>
<p>①</p>	<p>VASTAG ANYAGOK VARRÁSA (különösen denim):</p> <p>Az anyagot feltétlenül kisimítva tegyük a gépre, ill. a túlagra. A tű merőleges irányban álljon a varrás fölött és akadály nélkül hatoljon az anyagba.</p> <p>Jelölés: "x" tű irány "y" anyag irány</p>
<p>②</p>	<p>Ellenkező esetben a tű elcsúszhat, elgörbülhet, vagy el is törhet. A vastag anyagot mindig nagyon figyelmesen varrja és akkor kifogástalan varrást kap.</p> <p>A tű törése nem műszaki, hanem egyértelműen kezelési hiba.</p> <p>Jelölés: "x" tű irány "y" anyag irány</p>
	<p>Annak érdekében, hogy vastag anyagok varrásánál a varrótalp és a túlappal között minél nagyobb legyen a hely, emelje fel a varrótalp-emelőt, amennyire csak lehet. Helyezze az anyagot a varrótalp alá és engedje vissza a varrótalp-emelőt.</p>

5. ÖLTÉS (PROGRAM)-VÁLASZTÁS

A kívánt öltést a programkiválasztó gomb forgatásával választjuk ki. Ügyeljünk arra, hogy a gomb forgatásánál a tű mindig a legfelsőbb állásban legyen.

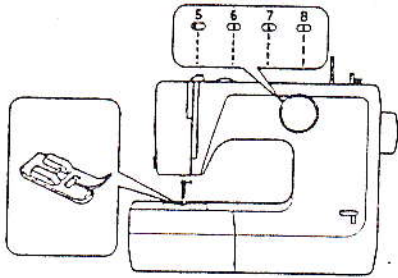
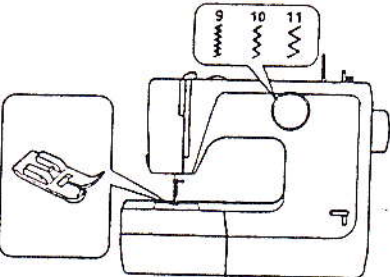
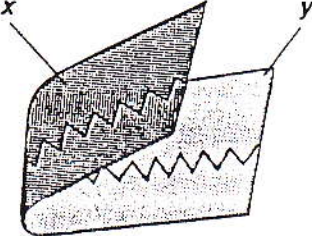
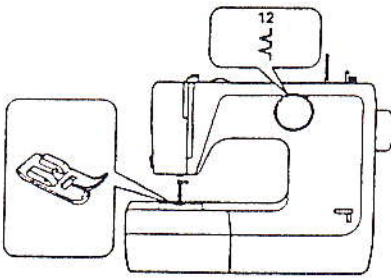
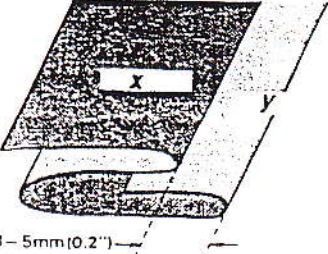

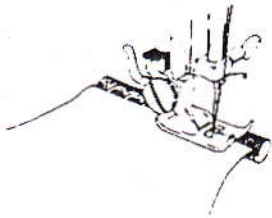
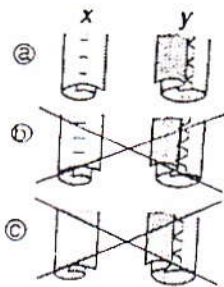
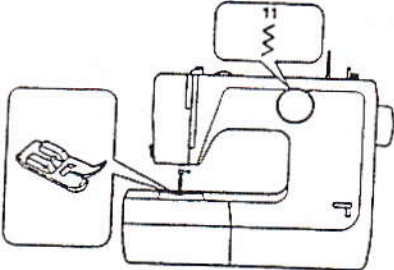
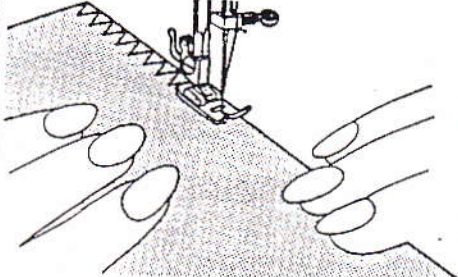
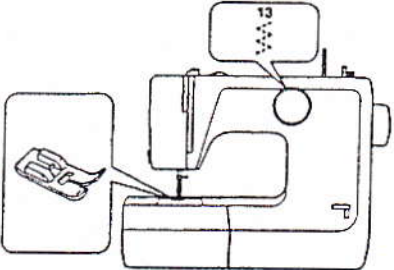
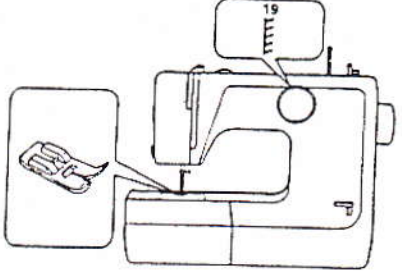
	<p>EGYENES ÖLTÉS:</p> <p>Állítsa be a gépet az ábrának megfelelően. 3 különböző hosszúságú egyenes öltés közül választhatunk:</p> <table border="1" data-bbox="778 568 1209 745"> <thead> <tr> <th>Programválasztó</th> <th>Öltéshossz</th> </tr> </thead> <tbody> <tr> <td>5</td> <td>2 mm</td> </tr> <tr> <td>6</td> <td>2 mm</td> </tr> <tr> <td>7</td> <td>3,2 mm</td> </tr> <tr> <td>8</td> <td>5 mm</td> </tr> </tbody> </table>	Programválasztó	Öltéshossz	5	2 mm	6	2 mm	7	3,2 mm	8	5 mm		
Programválasztó	Öltéshossz												
5	2 mm												
6	2 mm												
7	3,2 mm												
8	5 mm												
	<p>CIKK-CAKK ÖLTÉS:</p> <p>Állítsa be a gépet az ábrának megfelelően. Mielőtt elkezdené a cikk-cakk öltést, ajánlatos hátrafelé varrással néhány egyenes öltést tenni az anyag széléig, hogy ne bomoljon fel a varrás.</p>												
	<p>3 különböző szélességű cikk-cakk öltés közül választhatunk.</p> <table border="1" data-bbox="770 1167 1222 1317"> <thead> <tr> <th>Programválasztó</th> <th>Szélesség</th> <th>Hossz</th> </tr> </thead> <tbody> <tr> <td>9</td> <td>2 mm</td> <td>1 mm</td> </tr> <tr> <td>10</td> <td>3 mm</td> <td>2 mm</td> </tr> <tr> <td>11</td> <td>5 mm</td> <td>4 mm</td> </tr> </tbody> </table> <p>Szebb lesz a cikk-cakk öltés, ha a felsőszál-feszítést lazábbra állítja, mint az egyenes-öltésnél. Jelölés: "x" visszája, "y" színe</p>	Programválasztó	Szélesség	Hossz	9	2 mm	1 mm	10	3 mm	2 mm	11	5 mm	4 mm
Programválasztó	Szélesség	Hossz											
9	2 mm	1 mm											
10	3 mm	2 mm											
11	5 mm	4 mm											
	<p>VAKÖLTÉS:</p> <p>A gépet az ábrának megfelelően állítsa be.</p>												
 <p>3 - 5mm (0.2")</p>	<p>Hajtsa össze az ábra szerint az anyagot és helyezze a varrótalp alá. A könnyebb varrás érdekében ajánlott az anyagot, illetve felhajtást előtte megvasalni, vagy fércelni.</p> <p>Jelölés: "x" visszája, "y" színe</p>												

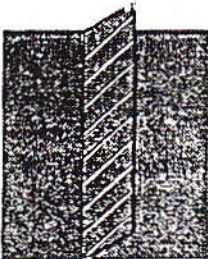
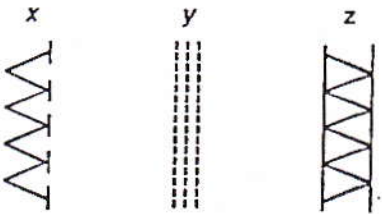
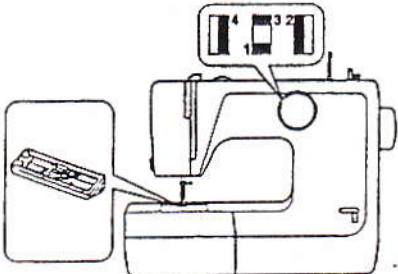
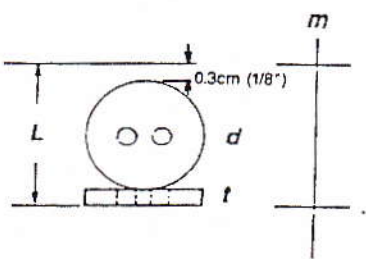
	<p>Varrjon gondosan.</p>
	<p>(a) helyes (b) hibás, a tű túl messzire ölt (c) hibás, a tű nem ölt át Jelölés: "x" belül, "y" kívül</p>
	<p>ELTISZTÁZÁS: Könnyű anyagoknál:</p> <p>Allítsa be a gépet az ábrának megfelelően.</p>
	<p>Olyan gondosan varrjon, hogy az anyag színén lévő összes öltés éppen az anyag széléig érjen.</p>
	<p>Vastag és rugalmas anyagoknál: Allítsa be a gépet az ábrának megfelelően. A varrás ugyanúgy történik, mint a könnyű anyagoknál.</p>
	<p>"OVERLOCK" ÖLTÉS: Ez az öltés lehetővé teszi, hogy szegjünk és tisztázzunk egyszerre. Allítsa be a gépet az ábrának megfelelően.</p>

	<p>Fektesse színével egymásra két anyagot és varrja össze.</p>
	<p>SZUPER-HASZNOS ÖLTÉSEK: A szuper-hasznos és a háromszoros varrások különösen erős varrást eredményeznek. Míg a normál varrások nyújtásnál szakadnak, ezek a varrások rugalmasak. Elsősorban a rugalmas anyagoknál, sportruhák varrásmegerősítésénél, illetve az erős használatnak kitett varrásoknál használjuk.</p>
	<p>"x" rugalmas overlock-öltés "y" háromszoros egyenes öltés "z" overlock szegőzés</p>
	<p>GOMBLYUKAZÁS: Állítsa be ábra szerint a gépet.</p>
	<p>A gomblyuk hosszának beállítása Mérje meg a gomb átmérőjét és vastagságát és számoljon rá még 0,3 cm-t. Jelölje be a gomblyuk hosszát az anyagon. Jelölés: L = gomblyuk hossza d = átmérő t = vastagság m = jelölés</p> <p>* Elasztikus anyagnál helyezünk egy papírt az anyagra, ahová a gomblyukat el kívánjuk helyezni.</p>

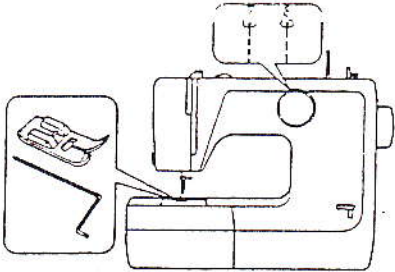
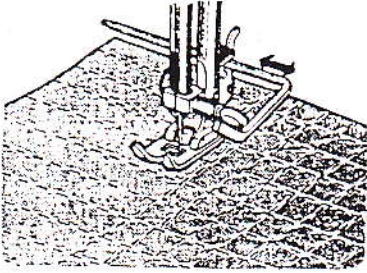
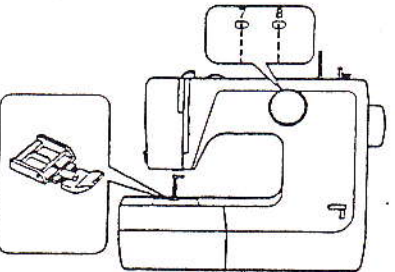
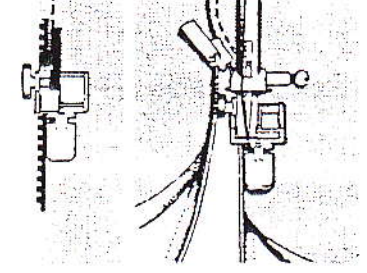
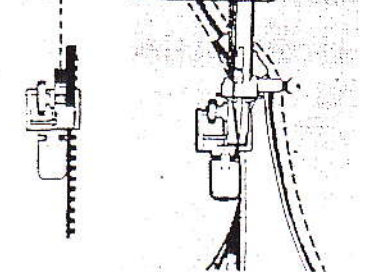
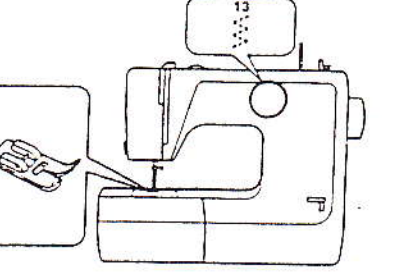
	<p>Tegye fel a gomblyukvarró talpat. Tolja a vezető lapocskát egészen hátra (a). Fektesse az anyagot a talp alá úgy, hogy a bejelölt gomblyuk pontosan a talp közepénél helyezkedjen el. A nyíl a gomblyuk kezdetét jelöli.</p> <p>A fonalat helyezze a talp alá balra, vagy hátra.</p>
	<p>Gomblyuk egyik vége:</p> <p>Állítsa a minta kiválasztó gombot az (1)-re és varrjon 5-6 öltést.</p>
	<p>Bal oldal:</p> <p>Állítsa a minta kiválasztó gombot a (2)-re. Varrja végig a gomblyuk bal oldalát előlről hátrafelé.</p> <p>Figyeljen arra, hogy a nyíl jelzi a gomblyuk végét. Tehát nem kell a gomblyuk végét külön jelölni.</p>
	<p>Gomblyuk másik vége:</p> <p>Állítsa a minta kiválasztó gombot a (3)-re és varrjon 5-6 öltést.</p>
	<p>Jobb oldal:</p> <p>Állítsa a minta kiválasztó gombot a (4)-re. Varrja végig a gomblyuk jobb oldalát, míg a végét el nem éri.</p>
	<p>A gomblyuk kivágása:</p> <p>Tűzzünk a gomblyuk két végéhez 1-1 gombostűt, nehogy túl hosszán bevágjuk az anyagot. Majd a két tű között ábra szerint vágjuk ki a gomblyukvágóval.</p>

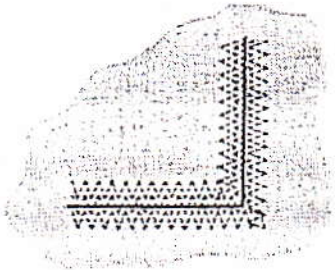
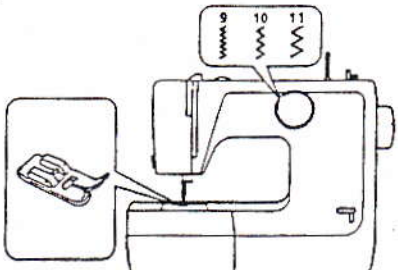
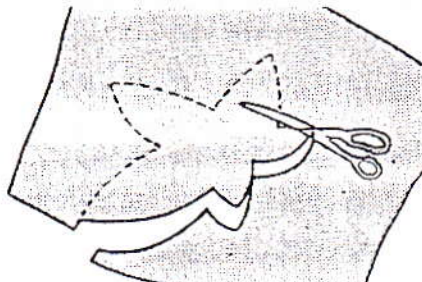
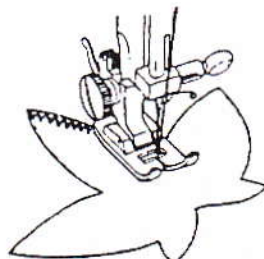
	<p>TÚZÉS (steppelés):</p> <p>Állítsa be a gépet az ábra szerint.</p>
	<p>Férceljük össze először az anyagokat, hogy varrás közben ne tudjanak elcsúszni.</p> <p>A varrásvezetőt ugyanúgy kell beállítani, mint a duplavarrásnál</p>
	<p>CIPZÁR-BEVARRÁS:</p> <p>Állítsa be a gépet az ábra szerint.</p> <p>A speciális cipzár varrótalp használatával az anyag megfordítása nélkül varrhatjuk be a cipzárt.</p>
	<p>Helyezze fel a cipzár varrótalpat úgy, hogy a tű jobb oldalán helyezkedjen el.</p> <p>Varrja le a cipzár jobb oldalát ügyelve arra, hogy a cipzár fogai pontosan párhuzamosak legyenek a talp bal szélével.</p>
	<p>Helyezze át a talpat úgy, hogy balra legyen a tűtől.</p> <p>A cipzár bal oldalát ugyanúgy varrjuk, mint a jobbat.</p>
	<p>JAVÍTÁS:</p> <p>Szakadt anyag javítása</p> <p>Állítsa be a gépet az ábra szerint.</p>

	<p>Varrjuk össze először a szakadás közepét, majd menjünk végig minden egyes oldalon.</p> <p>A szakadás alá tett rávasalható fólia, vagy egyéb anyag megerősíti a varrást.</p>
	<p>Foltozás</p> <p>Tegyünk az elszakadt részre egy foltot. Varrjuk le az anyag színén a folt széleit. Az anyag visszaján vágjuk ki az elszakadt részt egészen a varrás széléig.</p> <p>Rugalmas anyag foltozásánál jobb eredményt kapunk, ha az anyag alá egy darab papírt teszünk, majd varrás után azt eltávolítjuk.</p>
	<p>RÁTŰZÉSES VARRÁS: (applikálás)</p> <p>Állítsa be a gépet az ábra szerint.</p>
	<p>Vágja ki a kívánt mintát és fércelje az anyagra.</p>
	<p>Varrjon a rátűzött minta szélei mentén cikk-cakk öltéssel.</p> <p>A cikk-cakk öltést a minta formájának, nagyságának és az alapanyagnak megfelelően állítsa be.</p>
	<p>A nagyon kicsi széleknél, vagy íveknél - miközben a tűt benne hagyjuk az anyagban- a varrótalpat felemeljük és az anyagot a kívánt irányba elfordítjuk.</p>

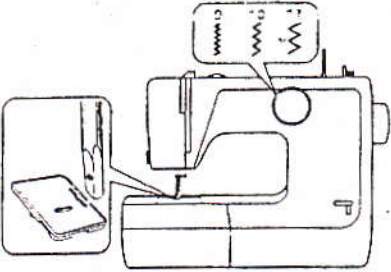
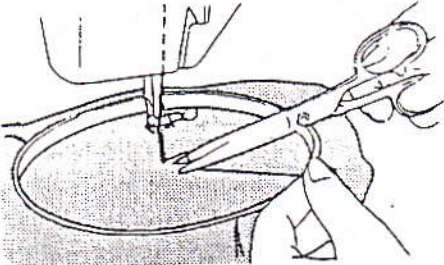
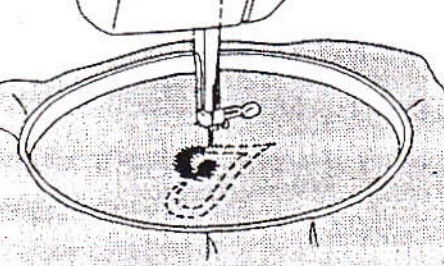
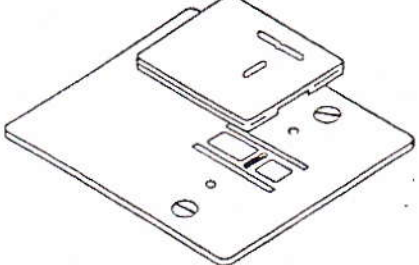
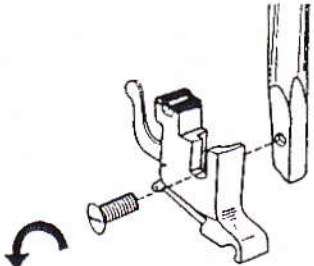
	<p>HÍMZÉS:</p> <p>Állítsa be a gépet az ábra szerint.</p> <p>Távolítsa el a talpat és a talprögzítő csavart.</p> <p>Lazítsa meg a felső szál feszességét.</p>								
	<p>A megfelelő tű és cérna használata igen fontos ahhoz, hogy szép hímzést készíthessünk. Felső szálnak finom hímzőselelymet használjon, alsó szálnak pedig ugyanolyan minőségűt, de valamivel vékonyabbat.</p> <table data-bbox="742 703 1098 846"> <thead> <tr> <th>Tűméret</th> <th>Cérna</th> </tr> </thead> <tbody> <tr> <td>No. 9/70</td> <td>120 - 100</td> </tr> <tr> <td>No. 11/80</td> <td>100 - 80</td> </tr> <tr> <td>No. 14/90</td> <td>60 - 50</td> </tr> </tbody> </table>	Tűméret	Cérna	No. 9/70	120 - 100	No. 11/80	100 - 80	No. 14/90	60 - 50
Tűméret	Cérna								
No. 9/70	120 - 100								
No. 11/80	100 - 80								
No. 14/90	60 - 50								
	<p>Rajzolja meg először az anyagon a mintát, majd hímzőkerettel feszítse ki az anyagot.</p> <p>Húzza fel az alsószálat.</p> <p>Varrja körbe szaténöltéssel a minta körvonalát.</p>								
	<p>A minta kitöltéséhez 0-állású cikk-cakk öltést használjon.</p> <p>Vékony anyagnál előnyös a hímzés alá papírt tenni.</p>								
	<p>ANYAGTOVÁBBÍTÓ LAP:</p> <p>Egyes varrési műveleteknél előnyös, ha az anyagtovábbítást saját magunk irányítjuk. Állítsuk a tűt a legfelsőbb helyzetbe, emeljük fel a varrótalpat és az ábrának megfelelően helyezzük az anyagtovábbító lapot a túlapra. Ezután kézzel mozgathatjuk az anyagot.</p>								
	<p>A VARRÓTALP-TARTÓ ELTÁVOLÍTÁSA:</p> <p>Csavarjuk ki a csavart egy csavarhúzó segítségével és utána eltávolíthatjuk a varrótalp-tartót.</p>								

6. A GÉP ÁPOLÁSA

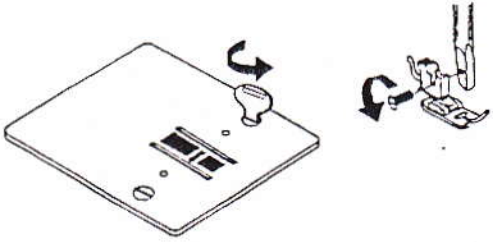
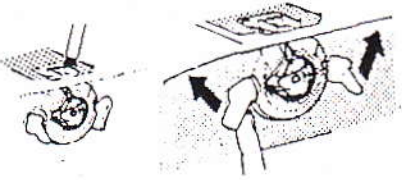
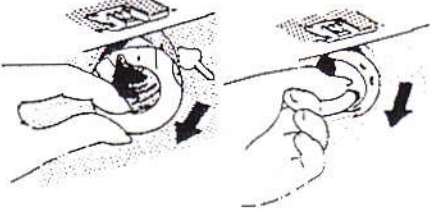
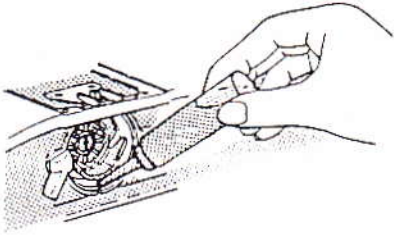
	<p>A gép jó és tartós működésének előfeltétele a rendszeres tisztítás és olajozás.</p>
	<p>TISZTÍTÁS</p> <p>Távolítsa el a varrótalpat és a tűt. Távolítsa el a tűlapot. Ecsettel az ábra szerint távolítsa el a port.</p>
	<p>Vegye ki az orsótokat.</p> <p>Vegye ki a hurokfogót és tisztítsa meg.</p>
	<p>OLAJOZÁS</p> <p>Csak speciális varrógépolajat használjon, más olaj nem megengedett. Csepegtessen néhány csepp olajat a hurokfogó házába</p>

7. HASZNOS TANÁCSOK HIBA ESETÉN

HIBA	OK	OLDAL
Alsó szál szakad	A cérna nincs egyenletesen feltekerve, vagy rosszul van befűzve	9, 5
	Az alsó szál túl feszes	24
	Céna darab került az orsókba és/vagy a feszítőrugó alá	távolítsuk el
Rossz az öltés	A tű rosszul van behelyezve	10
	A tű rossz, görbe	10
	Rossz tűtípus, vagy az anyaghoz nem megfelelő tű, ill. cérna	11
	A felső szál rosszul van befűzve	5
Szabálytalan öltés	Túl sok az olaj a hurokfogóban	22
	Rossz tűt használ	10
	A felső szál nem elég feszes	7
Az anyagtovábbítás nem egyenletes	Az alsó szál feszessége nincs jól beállítva	24
	Az öltés(program)-választás nem megfelelő	12
	Az anyagtovábbító túl magas, vagy túl alacsony	20
A gép hangos	Cérna, vagy anyagmaradék került az anyagtovábbítóba	24
	Ellenőrizze, hogy nincs-e céna maradék az orsókban. Tisztítsa ki az orsókat a tartozék ecsettel, vagy egy finom pamut darabbal.	22, 24
Az anyag gyűrődik	A felső-, vagy alsószál túl feszes	7, 24
	Túl hosszú az öltés	8, 12
	Túl vastag a cérna	11
A tű törik	A felső, vagy alsó szál nincs jól befűzve	5, 9
	A tű nincs jól rögzítve	10
	A tű görbe	10
	A tűrögzítő csavar laza	10
	Túl feszes a felsőszál	7
	Túl vékony a tű az anyaghoz	11
	Az öltés(program) kiválasztó gomb állításakor a tű az anyagban volt	12
Gomb, illetve gombostű került a tű alá Ikertűvel történő varrásnál a cikk-cakk szélessége 2,5-nél nagyobb	14	

	<p>AZ ALSÓ SZÁLFESZÍTÉS SZABÁLYOZÁSA</p> <p>Amennyiben gépe öltéseket hagy ki, vagy hurkot képez, az alsó szál ellenőrzéséhez vegye ki az orsót, az orsótokot és a szálfogót. Mindig eredeti orsót használjon. Vegye kézbe az orsótokot, majd másik kezével húzza a cémát átlósan hátulról előre az ábra szerint. Majd állítsa a felső szálfeszítést 4, 5, vagy 6 állásba.</p> <p>(1) Billentse kifelé a rögzítőket. (2) Vegye ki a tartógyűrűt a szálfogóból (3) Vegye ki a szálfogót. (4) x orsó és orsótok y szálfogó (A részek enyhe ellenállást mutatnak.)</p>
	<p>A megfelelő szálfeszesség beállításához egy kis csavarhúzóval fordítsa el a feszességállító rugó csavarját.</p>
	<p>A szálfogó visszatétele.</p> <p>A könnyebb kezelés érdekében billentse kissé hátra a gépet.</p>
	<p>Helyezzük vissza a szálfogó tartógyűrűjét.</p>

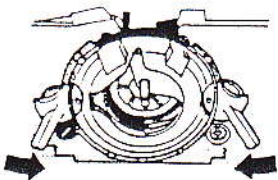
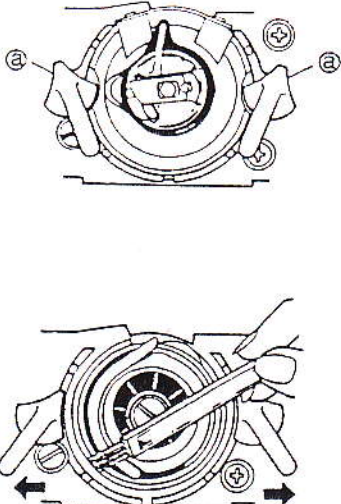
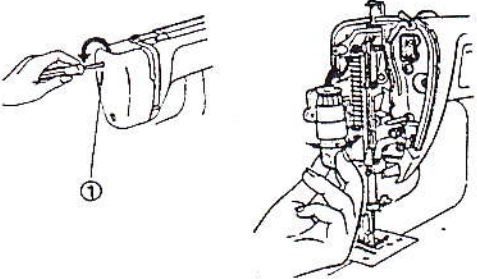
	<p>A rögzítőket fordítsuk befelé.</p>
	<p>Az orsók eltávolítása</p> <p>Amennyiben a szálfogóba, illetve alá szálmaradék kerül, a gép hirtelen felgyorsulhat, vagy megállhat. Ebben az esetben</p> <ol style="list-style-type: none"> (1) Távolítsa el a varrótalpat és a tűt. (2) Billentse kifelé a rögzítőket (a) és vegye ki a szálfogó tartógyűrűjét és a szálfogót. (3) Tisztítsa ki a szálfogót és a tartógyűrűt, majd helyezze vissza.
	<p>A LÁMPAIZZÓ CSERÉJE</p> <p>Figyelem! A művelet megkezdése előtt okvetlenül húzza ki a varrógép villásdugóját a dugaszoló aljzathoz.</p> <p>A fedőlapot tartó csavarokat az ábra szerint eltávolítjuk. A használt izzót óramutató járásával ellentétes irányban kicsavarjuk, majd egy max 15 W-os, új izzót óramutató járás irányában becsavarunk.</p>

JÓTÁLLÁS

A TOYOTA RS 2000 SD/U típusú varrógépek valamennyi típusára a törvényes 12 hónap jótálláson túl további 48 hónap díjtalan vevőszolgálatot biztosítunk rendeltetészerű, háztartási használat mellett. A többletvállalás időtartama alatt kizárólag díjtalan javítást vállalunk, készülékcsereére nincs lehetőség.

A jótállási feltételeket, valamint a javítást végző szervizek listáját a jótállási jegy tartalmazza.

A készülék meghibásodása esetén forduljon bizalommal a jótállási jegy szerint illetékes szervizhez.